



STRATA_HEAT™

Termostato Wi-Fi



Manual de instrucciones



Contenido del paquete

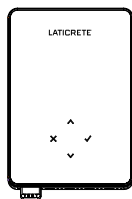

x1



x1



x2



x1

Contenido

Información de seguridad	3
Paso 1 – Instalación	3
Paso 2 – Conexiones del cableado	4
Tabla 1.0 – Casos de uso del termostato	5
Conexiones del cableado – más de 15 amperios	6
Paso 3 – Montaje del termostato	7
Paso 4 – Configuración inicial.....	7-8
Bienvenido al termostato Wi-Fi STRATA_HEAT™	11
Cómo cambiar rápidamente la temperatura.....	11
Cómo cambiar de modo rápidamente.....	11
Calefacción.....	12
Cómo configurar un programa	12
Temperatura de retorno.....	12
Cómo configurar el modo manual	13
Cómo configurar una anulación temporal	13
Monitor de energía	14
Configuración de ubicación geográfica	14
Ajustes.....	15-16
Notificaciones y códigos de error	17
Solución de problemas	17-18
Solución de problemas de Wi-Fi.....	19
Especificaciones técnicas	20
Garantía.....	21

Información de seguridad

- ❑ El termostato debe ser instalado por un electricista calificado. Requiere un suministro permanente de 110 V - 240 V CA, 60 Hz. El termostato contiene un GFCI Clase A con un nivel de disparo de 5 mA y el cableado debe cumplir con el código eléctrico local.
- ❑ Aísle el termostato de la red eléctrica durante todo el proceso de instalación.
- ❑ Instale el termostato en un lugar con buena ventilación. No debe estar al lado de una ventana/puerta, bajo la luz directa del sol o encima de otro dispositivo que genere calor (por ejemplo, un radiador o un televisor).
- ❑ Asegúrese de que la distancia entre el enrutador y el termostato no sea excesiva. Esto asegurará que la conexión inalámbrica no esté sujeta a problemas de alcance una vez instalada.
- ❑ Los conductos solo son necesarios si lo requiere el código estatal o provincial. Consulte su código eléctrico local para que la aplicación cumpla con las reglas.
- ❑ El termostato y su embalaje no son juguetes; no permita que los niños jueguen con ellos. Los componentes pequeños y el embalaje presentan un riesgo de asfixia o atragantamiento.
- ❑ El termostato es apto únicamente para su uso en interiores. No debe exponerse a la humedad, las vibraciones, las cargas mecánicas o las temperaturas fuera de sus valores nominales.
- ❑ Por razones de seguridad y licencia, no se permite el cambio y/o la modificación no autorizada del termostato.

Paso 1 - Instalación

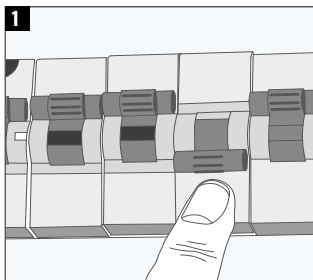

Aísle el termostato y la alimentación de la red eléctrica.

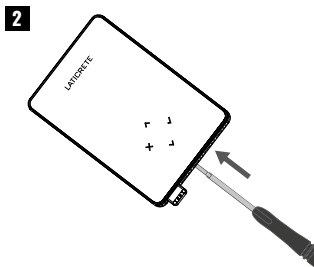

Desenganche la pantalla de la base de alimentación.

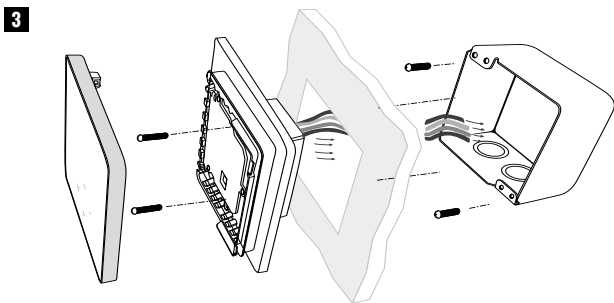

Instale una caja de 3-1/2" (89 mm) de profundidad unitaria o doble en la ubicación de termostato que prefiera. Pase los cables (calentador, suministro y sensor) a través de la caja de distribución y complete el cableado de terminales.

Paso 2 - Conexiones del cableado

¡ADVERTENCIA!

El termostato debe ser instalado por un electricista calificado de acuerdo con el Código Eléctrico Nacional.

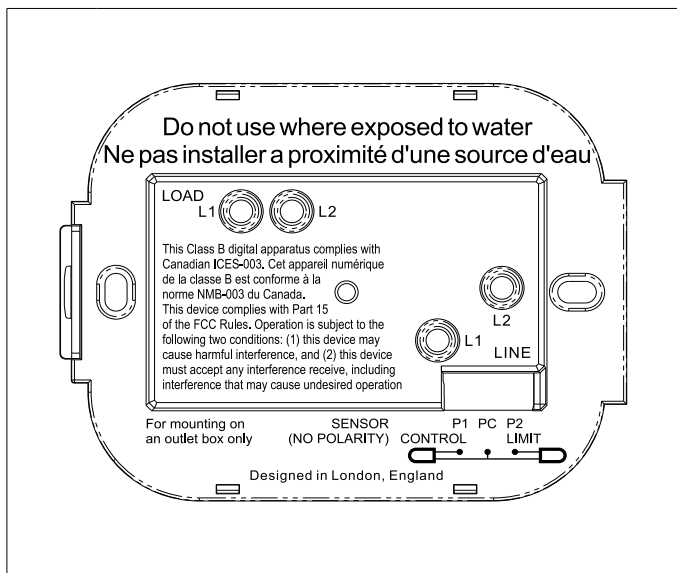

Conexiones Del Cableado

LOAD L1 & L2	Carga del calentador Máx.15A (1800W - 120V, 3600W - 240V)
LINE L1	Suministro en vivo (120 V)
LINE L2	Suministro neutro (120 V) / Suministro vivo (240 V)
P1 & PC	Sonda 1 – Sensor de control de piso / aire (sin polaridad) Lectura de temperatura del suelo o del aire para control programado RECOMENDADO
P2 & PC	Sonda 2 – Limit Sensor (sin polaridad)
<i>Consulte la tabla 1.0 para ver casos de uso alternativos.</i>	

NOTA: La función de la sonda 1, la sonda 2 del sensor de control / límite se puede intercambiar en la configuración.

Tabla 1.0 – Casos de uso del termostato

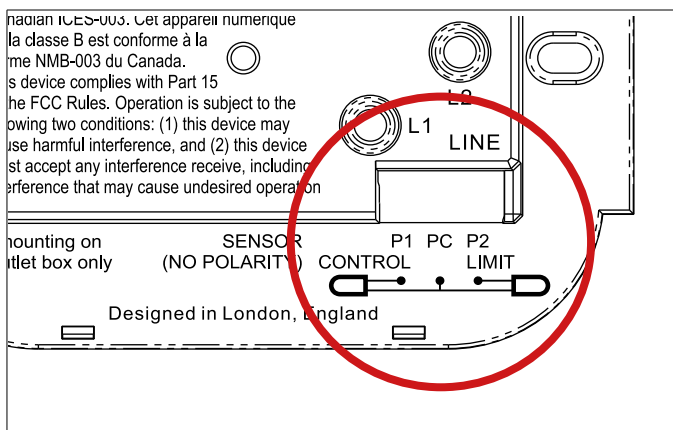

#	Use Case	Control	Limit Sensor
1	Termostato EN la habitación Temperatura del aire programación Sin límite de suelo RECOMENDADO	Sensor de aire interno	Ninguno
2*	Termostato DENTRO / FUERA de la habitación Programa de temperatura del suelo Límite del suelo RECOMENDADO	P1 & PC Sensor de suelo	Ninguno
3	Termostato EN la habitación Programa de temperatura del suelo Límite de aire	P1 & PC Sensor de suelo	Sensor de aire interno
4	Termostato fuera de la habitación Temperatura del aire programación Sin límite de suelo	P1 & PC Sensor de aire	Ninguno
5**	Termostato EN la habitación Temperatura del aire programación Límite del suelo	Sensor de aire interno	P2 & PC Límite del suelo
6	Termostato DENTRO / FUERA de la habitación Programa de temperatura del suelo Límite del suelo	P1 & PC Sensor de suelo	P2 & PC Límite del suelo
7	Termostato fuera de la habitación Temperatura del aire programación Límite del suelo	P1 & PC Sensor de aire	P2 & PC Límite del suelo
8	Termostato DENTRO / FUERA de la habitación Programación del regulador Sin límite	Reg.	Ninguno
9	Termostato EN la habitación Programación del regulador Límite de aire	Reg.	Sensor de aire interno
10	Termostato DENTRO / FUERA de la habitación Programación del regulador Sin límite	Reg.	Ninguno
11	Termostato DENTRO / FUERA de la habitación Programación del regulador Límite del suelo	Reg.	P2 & PC Límite del suelo
12	Termostato DENTRO / FUERA de la habitación Programación del regulador Límite del suelo	Reg.	P2 & PC Límite del suelo

2* Recomendado cuando el termostato está **FUERA** de la habitación climatizada

5** Recomendado cuando el termostato está **en** la habitación climatizada

NOTA: Para casos de uso 6 & 7 del termostato se requerirá un sensor adicional.

Conexiones del cableado – más de 15 amperios

Carga de calefacción conectada a termostato y relé 25 - Máx. 40A

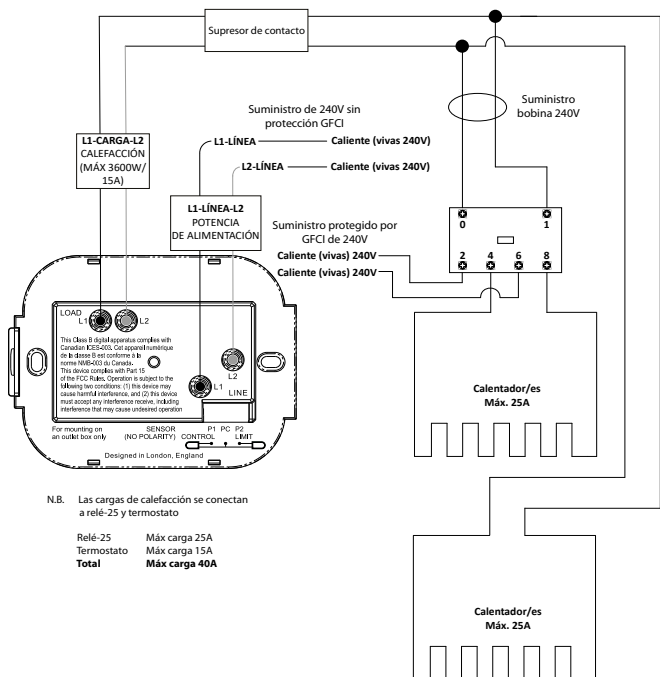

Carga de calefacción conectada al relé 25 – Máx. 25A

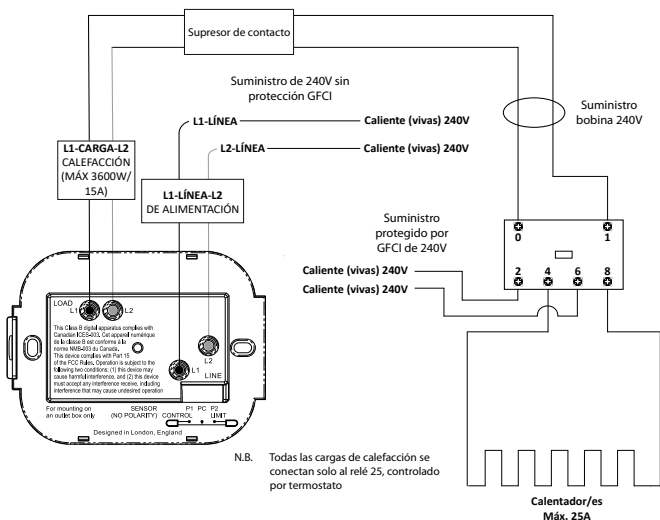

Paso 3 – Montaje del termostato

1

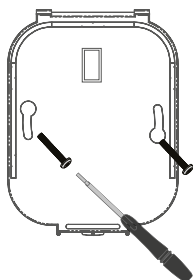

Inserte los tornillos de fijación a través de los orificios de montaje de la base de potencia y apriételes.

2



Vuelva a conectar la pantalla a la base de alimentación. Ahora puede restaurar la energía al circuito y encender el termostato Wi-Fi STRATA_HEAT™.

Paso 4 – Configuración inicial

1

Tipo de sistema



1,500W

Suelo radiante eléctrico



2,000W

Suelo radiante por agua



30,000W

Convencional



1,500W

Calefacción por suelo radiante eléctrica con relé

Aplicación de termostato (1-12). Ver tabla 1.0



2

Configuración del WiFi. Abra la aplicación MySTRATA_HEAT. Escanee el código QR



* See page 5; Table 1.0 for Thermostat use cases to ensure the correct application is selected.

** If 'X' is selected the thermostat will revert to 'Manual Mode', If '✓' is selected, please continue to Step 4.

Siga los iconos en pantalla para configurar el sistema.



Aceptar



Volver/Cancelar



Arriba/Abajo
Cambiar valor/ajuste

Paso 4 – Configuración inicial



Descargue la aplicación MySTRATA_HEAT App.

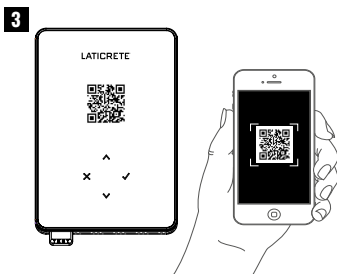

Abra la aplicación MySTRATA_HEAT y escanee el código QR en el protector de pantalla del termostato. Siga las instrucciones de la aplicación para completar la configuración.

! El código QR debe escanearse SOLAMENTE a través de la APLICACIÓN MySTRATA_HEAT. NO USE LA CÁMARA DEL TELÉFONO !

NOTA: El código QR también se encuentra en la frente al manual impreso o al reverso de la pantalla del termostato.

Registro y/o conexión del Termostato Wi-Fi.

Al registrar y/o conectar el termostato Wi-Fi a la red de su hogar u oficina, es importante saber que el proceso está cronometrado. Una vez que inicie el proceso, la unidad estará en modo de emparejamiento durante solo 1 minuto. Si la unidad se ha utilizado anteriormente, deberá colocar la unidad en modo de emparejamiento. Esto se hace abriendo primero la aplicación MYSTRATA_HEAT desde su teléfono.

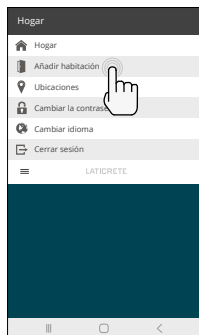

Haga clic en 3 líneas y luego elija 'Agregar habitación'.

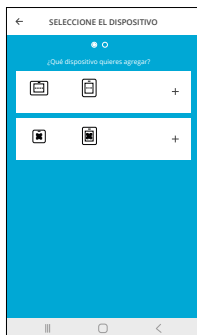

Elija la opción de lector de código QR.

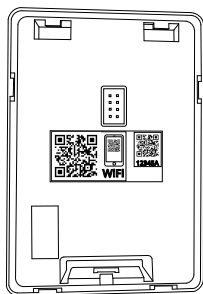

Escanee el código QR de la calcomanía o retire la placa frontal.

Paso 4 – Configuración inicial

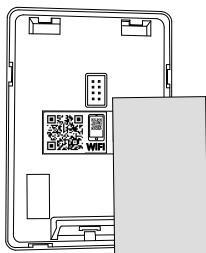

Aislar el código QR a escanear.

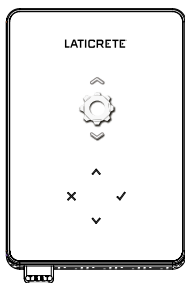

Haga clic ✓ dos veces y ⤴ una vez para acceder a la configuración.



Haga clic ✓ una y ⤴ dos veces para llegar a Wi-Fi.

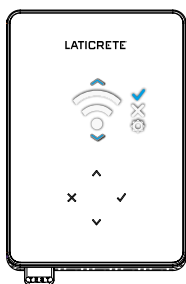

Haga clic ✓ dos veces y ⤴ una vez para acceder al modo de emparejamiento.

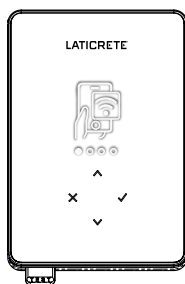

La unidad está en modo de emparejamiento durante 1 minuto.

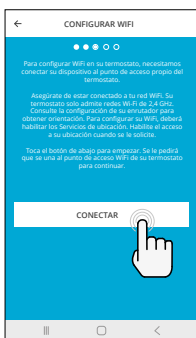

Inmediatamente haga clic en conectar una unidad está en modo de emparejamiento.



Acepte haciendo clic en 'Unirse'.

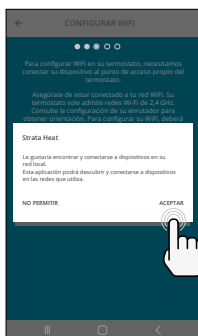

Acepte haciendo clic en 'Aceptar'.

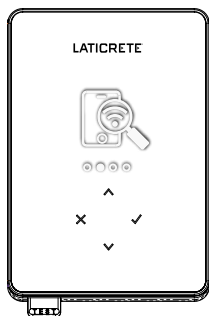

La unidad comenzará a emparejarse.

Paso 4 – Configuración inicial



Introduzca la contraseña de red.

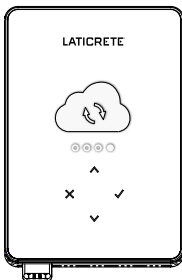

La unidad comenzará a conectarse a la red.

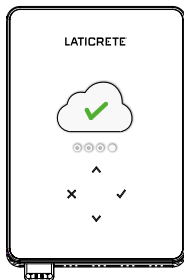

La unidad se conectará a la red.

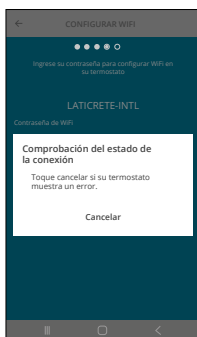

La unidad sincronizará la conexión.

La unidad ahora debería estar conectada tanto a la red doméstica como a la aplicación. Ahora debería poder controlar la unidad a través del portal en línea y de la aplicación.



✓	Siguiente / Aceptar
✗	Volver / Cancelar
^	Arriba / Abajo
∨	Cambiar valor/ajuste

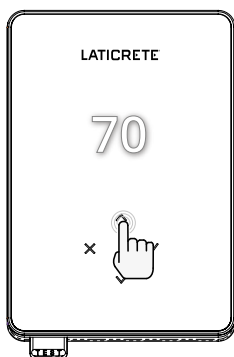

Cómo cambiar rápidamente la temperatura

Pulse / para cambiar la temperatura objetivo.

Si está en el modo de programación, esto establecerá una temporal hasta el siguiente periodo de calentamiento. Consulte "Cómo establecer una anulación temporal".

Si está en modo manual, esto establecerá una temperatura objetivo fija. Véase "Cómo ajustar en modo manual".

Una vez que la temperatura objetivo se ajusta por encima de la temperatura actual temperatura del suelo/aire, el indicador de calefacción (●) aparecerá en el extremo superior derecho.

Cómo cambiar de modo rápidamente

La selección de modo permite cambiar los modos de calefacción desde el modo manual, el modo programado o simplemente apagar la calefacción.

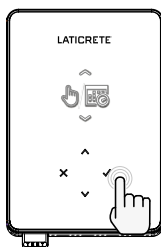
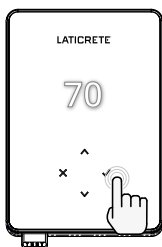

Modo manual



Modo de programación



Calefacción apagada

Calefacción

Cómo configurar un programa

Establecer un "Programa" significa que las temperaturas de confort se pueden programar a horas fijas a lo largo del día. Los días se pueden programar individualmente, todos los días iguales o los días de la semana en bloque y los fines de semana en bloque.

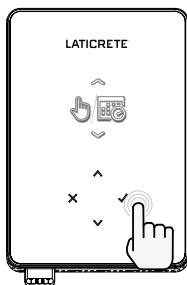
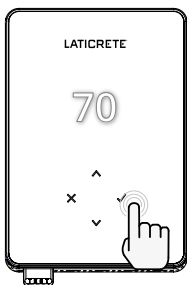

Editar programa



1 2 3 4 5 6 7 >

Para seleccionar los días de programación pulse / . Aparecerá una barra debajo del día de la semana. Pulse para pasar al día siguiente.

07:00AM	70
09:00AM	
04:30PM	70
09:00PM	

Pulse para establecer un programa.



Establezca la hora de inicio, seguida de la temperatura objetivo y, por último, la hora de finalización de ese periodo. Pulse para aceptar.



Para añadir/quitar periodos de calefacción, pulse para en el más/ menos. Se pueden ajustar hasta 5 periodos de calefacción.



Desplácese hasta la marca y pulse para confirmar el programa de calefacción.



Temperatura de retorno



Ajustar la temperatura de reposición La temperatura de retorno es una temperatura más baja de eficiencia energética cuando está fuera de un período de calefacción.

Calefacción

Cómo configurar el modo manual

La configuración en modo "Manual" significa que se puede configurar una temperatura objetivo fija para que la alcance el termostato. El termostato continuará manteniendo esta temperatura hasta que se seleccione otro modo de funcionamiento o temperatura.

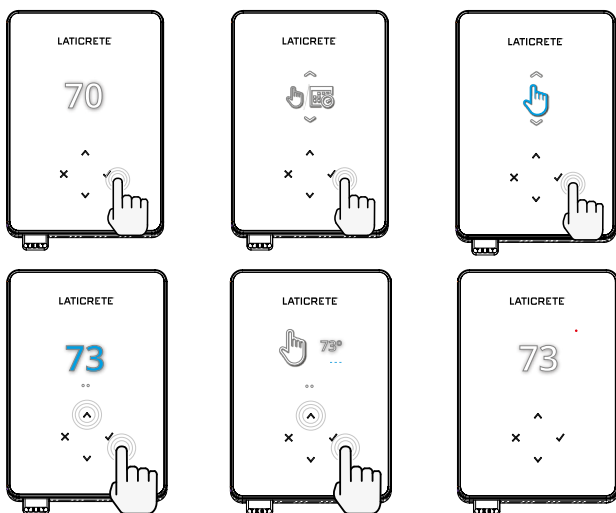

Establece la temperatura objetivo de forma indefinida.



Establezca la duración del modo manual.

Cómo configurar una anulación temporal

La configuración de una anulación temporal establece una temperatura objetivo que anulará el programa de calefacción actual hasta el siguiente periodo de calefacción o durante una duración determinada.

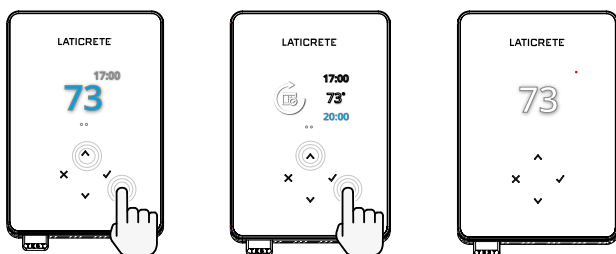

Establece la anulación hasta el siguiente periodo de calefacción programado.



Establece la duración de la anulación.

Monitor de energía

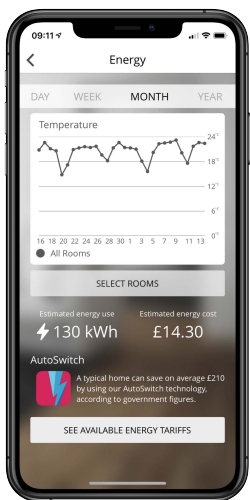

Cómo funciona el monitor de energía

El termostato aprende cómo se utiliza el sistema de calefacción y cómo reacciona la casa a la calefacción y al clima. Mediante la aplicación MySTRATA_HEAT, la monitorización de la energía mostrará la cantidad de energía consumida durante un periodo de tiempo determinado. Esto se calculará a través de la potencia del sistema multiplicada por la eficiencia y el tiempo de funcionamiento.

Se debe introducir la potencia del sistema de calefacción y, en algunos casos, la eficiencia. Para obtener esta información, póngase en contacto con el instalador o el fabricante del sistema

Configuración de ubicación geográfica

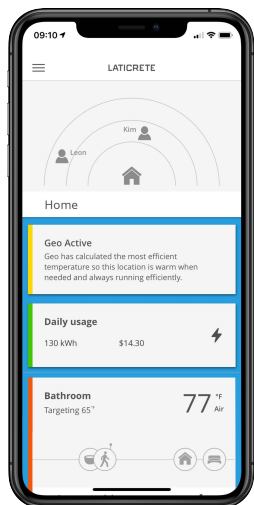

Cómo funciona la ubicación geográfica

Geo es una tecnología única desarrollada por LATICRETE e integrada en la aplicación MySTRATA_HEAT que utiliza un algoritmo avanzado para entender los ajustes de calor más eficientes.

Funciona de forma automática; aprende las rutinas y la ubicación de los usuarios a través de la comunicación de fondo con un teléfono inteligente y reduce las temperaturas cuando el usuario está fuera, y solo las eleva hasta la temperatura ideal de confort a tiempo para la llegada de los usuarios a casa.

Geo funcionará cuando el termostato esté en los modos de programación o funcionamiento manual. Está apagado por defecto. Utilice la aplicación MySTRATA_HEAT para activar Geo.

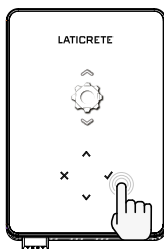
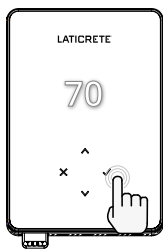

Fecha y hora

6-5-2021
13:00

Ajuste la fecha y la hora actuales.
Pulse ✓ para empezar, pulse ^ / v para cambiar la fecha/hora. Pulse ✓ para confirmar.



Aplicación del termostato



1



2

Cambie el uso de la sonda: 1 es la sonda del sensor de control y 2 la sonda del sensor de límite. Presione ^ / v para cambiar el uso de la sonda. Presione ✓ para confirmar.



3

Ver Tabla 1.0 Aplicación del termostato.
Pulse ^ / v para cambiar de aplicación. Pulse ✓ para confirmar



10K

Cambie el tipo de sonda de control 1 (**5 y 6**). Ajuste entre 5, 10, 12, 15, 100K ajustes del sensor.



10K

Cambie el tipo de sonda del sensor de límite 2 (**6 y 7**). Ajustar entre 5, 10, 12, 15, 100K ajustes del sensor.



95°

Establecer límite de aire



95°

Fijar el límite del suelo



Ajustar el brillo de la pantalla



4

Ajustar el brillo activo



2

Brillo en modo de espera diurno



2

Brillo en modo de espera nocturno



Cambiar el color de la pantalla de inicio



Seleccione el color de anulación.



Función de ventana abierta



La función de detección de ventanas abiertas está diseñada para apagar la calefacción para ahorrar energía cuando el termostato detecta que se ha abierto una ventana o una puerta.



Bloqueo de pantalla



Activar el bloqueo de la pantalla.

0 0 0 0

Establecer el código de bloqueo de la pantalla.



Desactivar el bloqueo de la pantalla.



Wi-Fi



Configuración WiFi



Abra la aplicación MySTRATA_HEAT y escanee el código QR en la parte posterior de la pantalla del termostato para completar la configuración de Wi-Fi.





Restablecimiento de fábrica





El restablecimiento de fábrica borrará todos los ajustes y restaurará el termostato a los valores predeterminados de fábrica.



Notificaciones y códigos de error

	Es necesario configurar la fecha y la hora.		Calefacción apagada
	Se ha activado la función de ventana abierta.		Pantalla bloqueada
	Anulación temporal habilitada		Error del sensor P2 (6 y 7)
	Modo de vacaciones activado (Configurado en la aplicación MySTRATA_HEAT)	---	Sensor P1 (5 y 6) no conectado / dañado o falla del sensor de aire interno
	Protección contra heladas activada (Configurado en la aplicación MySTRATA_HEAT)		WiFi no configurado
	Error de GFCI		Fallo relé

Solución de problemas

La pantalla está en blanco	Energía	(Se necesita un electricista) Se requiere un electricista para verificar que el termostato recibe energía y que está correctamente cableado.
---	Control (5 y 6) / Error del sensor de aire interno	1. Consulte la Tabla 1.0 y asegúrese de que se haya seleccionado la aplicación de termostato correcta. 2. (Requiere electricista) Electricista necesario para verificar que el sensor se ha cableado correctamente. Si está correctamente cableado, el electricista deberá verificar la resistencia del sensor con un multímetro. Para temperaturas entre 20 ° C - 30 ° C (68°F - 86°F), la resistencia del sensor debe medir entre 8K ohmios y 12K ohmios. Si el electricista encuentra una falla y termostato está en la habitación que se va a calentar, luego se puede configurar en "Modo aire". Para configurar el "Modo aire", consulte la Tabla 1.0. Aplicación de termostato. Si " --- "Aún permanece cuando se establece en modo aire el termostato tendrá que ser reemplazado.
	Error del sensor de límite (6 y 7)	
La calefacción se enciende antes de las horas programadas	Aprendizaje adaptativo (inicio temprano) activado	El aprendizaje adaptativo (inicio temprano) utilizará las tasas históricas de calefacción / refrigeración para la hora del día, temperaturas externas históricas y las temperaturas externas pronosticadas, para calcular la hora de inicio de la calefacción para alcanzar la hora de confort al inicio del período de confort. Solo funcionará en el Modo Programación.
Símbolo de error de Wi-Fi 	Wi-Fi no configurado	1. Descargue y abra la aplicación MySTRATA_HEAT 2. Retire el termostato de la pared 3. Escanee el código QR en la parte posterior de la pantalla 4. Vuelva a colocar el termostato en la pared y enciéndalo. 5. El termostato estará en modo de emparejamiento durante 1 minuto. La aplicación debería conectarse automáticamente al teléfono 6. Siga las instrucciones en la aplicación
	Wi-Fi desconectado	Siga el paso anterior para intentar reconectarse a la red Wi-Fi. Si el termostato sigue sin conectarse, consulte Solución de problemas de Wi-Fi.

Troubleshooting

<p>Icono de reloj</p> 	<p>Hora y fecha no configuradas</p>	<p>Conecte el termostato a una red Wi-Fi o, alternativamente, configure la hora y la fecha en el menú de configuración.</p>
<p>Icono GFCI</p> 	<p>Botón de prueba de GFCI</p>	<p>La funcionalidad de GFCI se utiliza para detectar cualquier fuga de corriente de su sistema de calefacción. Durante una falla de conexión a tierra, se cortarán las dos líneas de carga. Una vez que su termostato esté instalado y conectado a la corriente, puede probar la función de GFCI al aumentar la temperatura del equipo hasta que la calefacción se encienda (●) (se iluminará el icono de calefacción) y presione el botón "TEST" (prueba).</p> <p>Si su prueba es exitosa, verá el icono de GFCI y deberá mantener presionada la tecla "X" durante 3 segundos para restablecer el funcionamiento de la calefacción.</p>
	<p>Error del calentador</p>	<p>El GFCI se disparó debido a un error en el calentador.</p> <p>(Se requiere electricista) Se requiere electricista para verificar que el calentador se haya cableado correctamente. Si está correctamente cableado, realice una prueba de resistencia y una prueba de resistencia al aislante en el calentador para ver si se ha producido algún daño.</p>
<p>Icono de relé</p> 	<p>Error de relé</p>	<p>El termostato ha detectado que uno de los relés ha FALLADO.</p> <p>Póngase en contacto con LATICRETE</p>

Solución de problemas de Wi-Fi

Antes de seguir la guía de solución de problemas a continuación, compruebe lo siguiente:

1. La contraseña está protegida por WPA2.
2. El router está configurado en una banda de 2,4 GHz. (802.11 b, g, n, b/g mixto, b/g/n mixto)

NOTA: Para cambiar cualquiera de los elementos mencionados anteriormente, consulte el manual del router.

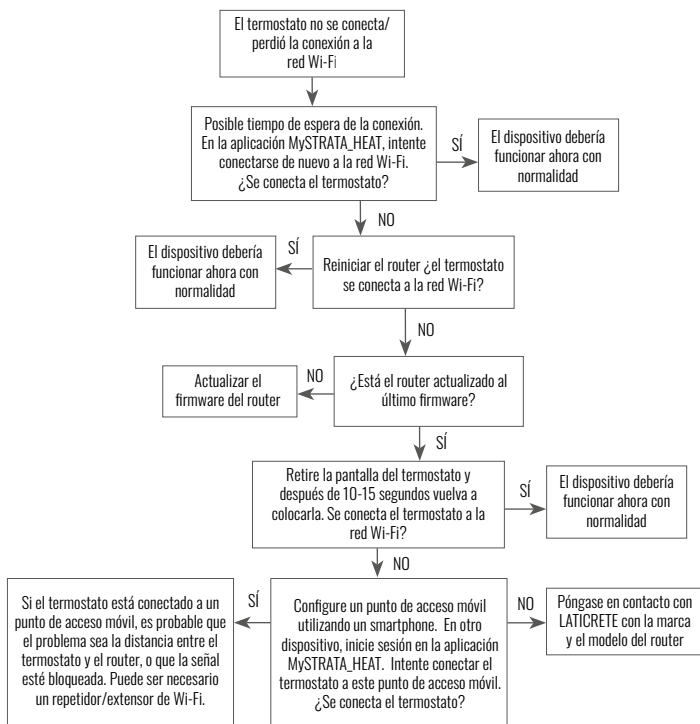

Especificaciones técnicas

Modelo	RSW-XX-YY-ZZ
Voltaje	110V - 240V AC +/-15% 50Hz/60Hz
Protección	II 
Max. Carga	15A resistivo (120 V - 1800W, 240 V - 3600W)
GFCI	Clase A GFCI con nivel de disparo de 5mA
Tensión nominal de impulsos	4000V
Ciclos automáticos	100,000
Tipo de acción	1B
Grado de Contaminación	2
Max. Temperatura ambiente	40°C / 104°F (T40)
Humedad relativa	80%
Clasificación IP	IP30
Sensores	Aire y suelo (ambiente)
Tipo de sensor	NTC10K @ 25°C
Frecuencia de funcionamiento	2401 - 2484MHz
Max. Potencia de radiofrecuencia transmitida	20dBm
Compatibilidad	Calefacción por suelo radiante eléctrica y calentadores de zócalo
Normas	UL-60730-1 UL-60730-2-9 UL-943 CAN/CSA-E60730-1 CAN/CSA-E60730-2-9 CAN/CSA-C22.2 No. 144.1 FCC 47 CFR Part 15, ICES-003
Garantía	1 año
Aprobaciones	ETL Intertek

Garantía

LATICRETE garantiza que este producto está libre de defectos de mano de obra o materiales, bajo uso y servicio normales, durante 1 año a partir de la fecha de compra por parte del consumidor.



Garantía

Si en cualquier momento durante el período de garantía se determina que el producto está defectuoso, LATICRETE lo reparará o reemplazará, a opción de LATICRETE. Si el producto está defectuoso, por favor:

Devuélvalo, con una factura de venta u otro comprobante de compra fechado, al lugar donde lo compró, o comuníquese con LATICRETE. LATICRETE determinará si el producto debe ser devuelto o reemplazado.

La garantía de 1 año solo se aplica si el producto se registra en LATICRETE dentro de los 30 días posteriores a la compra. El registro se puede completar en línea en www.laticrete.com

Esta garantía no cubre los costos de remoción o reinstalación y no se aplicará si LATICRETE demuestra que el defecto o mal funcionamiento fue causado por no seguir los manuales de instrucciones, instalación incorrecta o daños que ocurrieron mientras el producto estaba en posesión de un consumidor. La única responsabilidad de LATICRETE será reparar o reemplazar el producto dentro de los términos establecidos anteriormente. Esta garantía no se extiende a ningún software asociado, como aplicaciones o portales.

LATICRETE NO SERÁ RESPONSABLE DE NINGUNA PÉRDIDA O DAÑO DE NINGÚN TIPO, ENTRE LOS QUE SE INCLUYEN CUALQUIER DAÑO INCIDENTAL O CONSECUENTE QUE RESULTE, DIRECTA O INDIRECTAMENTE, DE CUALQUIER INCUMPLIMIENTO DE CUALQUIER GARANTÍA, EXPRESA O IMPLÍCITA, O CUALQUIER OTRA FALLA DE ESTE PRODUCTO. ESTA GARANTÍA ES LA ÚNICA GARANTÍA EXPRESA QUE LATICRETE OFRECE SOBRE ESTE PRODUCTO. LA DURACIÓN DE CUALQUIER GARANTÍA IMPLÍCITA, INCLUYENDO LAS GARANTÍAS DE COMERCIABILIDAD Y APTITUD PARA UN PROPÓSITO EN PARTICULAR, SE LIMITA A LA DURACIÓN DE UN AÑO DE ESTA GARANTÍA.

Esta garantía no afecta a sus derechos legales.



LATICRETE International, Inc. ■ One LATICRETE Park North, Bethany, CT 06524-3423 USA
1.800.243.4788 ■ +1.203.393.0010 ■ www.laticrete.com

DS-10048SP-0523 ©2023 LATICRETE International, Inc. Todas las marcas comerciales son propiedad intelectual de sus respectivos propietarios.