



# HYDRO BARRIER™ Plus

## Installation Instructions



Scan for additional product information

### LANGUAGES

English.....1-5  
 Français .....6-9  
 Español ..... 10-14

SUITABLE SUBSTRATES	SUBSTRATS APPROPRIÉS	SUSTRATOS ADECUADOS
Concrete <sup>E</sup>	Béton <sup>E</sup>	Concreto <sup>E</sup>
Cement Mortar (Thick Bed, Plaster, Underlayment) <sup>E</sup>	Mortier de ciment (lit épais, plâtre, sous-couche) <sup>E</sup>	Mortero de cemento (Capa gruesa, revoco) <sup>E</sup>
Existing Ceramic Tile/Stone <sup>1,E</sup>	Carrelage en céramique et en pierre existant <sup>1,E</sup>	Revestimientos cerámicos/piedra existentes <sup>1,E</sup>
Masonry (Brick, Glazed CMU) <sup>1,E</sup>	Maçonnerie (brique, blocs de béton vernis) <sup>1,E</sup>	Albañilería (Ladrillo, albañilería de concreto) <sup>1,E</sup>
Cement Back Board <sup>E</sup>	Panneau d'appui en ciment <sup>E</sup>	Panel de cemento <sup>E</sup>
Cement Terrazzo <sup>1,E</sup>	Ciment Terrazzo <sup>1,E</sup>	Terrazo de cemento <sup>1,E</sup>
Exterior Glue Plywood <sup>2,I</sup>	Contreplaqué encollé extérieur <sup>2,I</sup>	Madera contrachapada para exteriores <sup>2,I</sup>
Gypsum Wallboard <sup>2,I</sup>	Plaques de plâtre <sup>2,I</sup>	Paneles de yeso <sup>2,I</sup>
<b>NOTE:</b> 1. Clean, sound, well adhered ceramic tile, glass mosaics, stone, glazed cmu/brick or cement terrazzo must be prepared with a 1/8" (3 mm) skim coat of a LATICRETE® latex thin-set mortar. 2. Do not use for continuously submerged installations. E. For exterior and interior applications I. For interior applications only	<b>REMARQUE :</b> 1. Le carrelage céramique, la mosaïque de verre, la pierre, les CMU/briques vernissés ou le terrazzo de ciment, propres, solides et bien collés, doivent être enduits d'une couche de 3 mm (1/8 po) de mortier-colle au latex. 2. Ne pas utiliser dans des applications immergées en continu. E. Pour des applications intérieures et extérieures I. Pour des applications intérieures et extérieures	<b>NOTA:</b> 1. Las superficies de revestimiento cerámico, mosaicos de vidrio, piedra, albañilería de concreto/ladrillo vitrificados o terrazzo de cemento, que estén limpias, firmes y bien adheridas deben prepararse con una capa de 3 mm (1/8 pulg.) de mortero látex de capa delgada. 2. No debe usarse para instalaciones que estén sumergidas en agua continuamente. E. Para aplicaciones en exteriores e interiores I. Sólo para aplicaciones en interiores

§ Antimicrobial technology is not designed to protect users against disease causing microorganisms

## Substrate Conditions

1. Surfaces must be structurally sound, stable and rigid enough to support ceramic tile, stone, thin brick and similar finishes. Substrate deflection under all live, dead and impact loads, including concentrated loads, must not exceed L/360 for thin bed ceramic tile/brick installations or L/480 for thin bed stone installations where L=span length. For exterior vertical installations over framed construction, the substrate deflection under all live, dead and impact loads, including concentrated loads, must not exceed L/600 where L=span length.
2. For ceramic tile installations when a cementitious bonding material will be used, including large and heavy format tile mortar; maximum allowable variation in the tile substrate – for tiles with edges shorter than 15" (375 mm), maximum allowable variation is ¼" in 10' (6 mm in 3 m) from the required plane, with no more than 1/16" variation in 12" (1.5 mm variation in 300 mm) when measured from the high points in the surface. For tiles with at least one edge 15" (375 mm) in length, maximum allowable variation is 1/8" in 10' (3 mm in 3 m) from the required plane, with no more than 1/16" variation in 24" (1.5 mm variation in 600 mm) when measured from the high points in the surface. For modular substrate units, such as exterior glue plywood panels or adjacent concrete masonry units, adjacent edges cannot exceed 1/32" (0.8 mm) difference in height.
3. Concrete or mortar beds shall be wood floated or lightly steel troweled.
4. Maximum amount of moisture in the concrete mortar bed substrate should not exceed 5 lbs/1,000 sq. ft. (2.26 kg/92.9 m<sup>2</sup>)/24hrs per ASTM F-1869 or 75% relative humidity as measured with moisture probes. Consult with finish material manufacturer to determine the maximum allowable moisture content for substrates under their finished material.
5. Surfaces should be between 50–90°F (10–32°C).
6. Provide minimum slope to drains of 1/4" per 1' (6 mm per 0.3 m).
7. Substrate must be free of curing agents, paint, sealers, water repellents or other treatments that prevent membrane bonding.
8. Plywood floors (interiors only) – minimum construction for direct bond. **SUBFLOOR:** 5/8" (15 mm) thick, exterior glue, tongue and groove plywood over bridged 2" x 10" (40 mm x 240 mm nominal) joists spaced 16" (400 mm) o.c. maximum; fasten plywood 6" (150 mm) o.c. along sheet ends and 8" (200 mm) o.c. along intermediate supports with 8d (65 mm) ring-shank nails or screws; allow 1/8" (3 mm) between sheets; all sheet ends must be supported by a framing member; glue sheets to joists with construction adhesive. **UNDERLAYMENT:** 5/8" (15 mm) thick exterior glue plywood fastened 6" (150 mm) o.c. along sheet ends and 8" (200 mm) o.c. in the panel field (both directions) with 8d (65 mm) ring-shank nails or screws; allow 1/8" (3 mm) between sheets and 1/4" (6 mm) between floor and any abutting surfaces; offset underlayment joints from joints in subfloor and stagger joints between sheet ends; glue underlayment to subfloor with construction adhesive.

## NOTE:

Do not bond to particle board, flake board, oriented strand board (OSB), luan, yellow pine, pressure/chemically treated wood, Masonite® or hardwood. Refer to Technical Data Sheet 152 for full details on plywood floors.

## Substrate Preparation

1. Remove dust, dirt, oil, grease, paint, laitance, efflorescence, curing compounds, sealers, water repellents and other materials that prevent bond. Metal plumbing fixtures must be clean of oil, grease, rust and other potential bond breakers and must be abraded with sandpaper or wire brush.
2. Dampen hot, dry surfaces and sweep off excess water – membrane can be installed over a damp surface.
3. Use 3701 Fortified Mortar Bed; or, 226 Thick Bed Mortar gauged with 3701 Mortar Admix, or a latex underlayment, to patch, pitch, level, plumb or smooth substrates. Do not use gypsum\*\* or asphalt underlayments.
4. Existing ceramic/stone tile, glazed CMU or cement terrazzo must be cleaned and skim coated with approximately 1/8" (3 mm) of 254 Platinum or other suitable LATICRETE® latex thin-set mortar.

## Tools Required

Tape measure, mixing stick, paint brush or roller (3/4" [19 mm] or 3/8" [9.5 mm]), roller tray, water pail and sponge.

## Underlayment

Poured gypsum-based underlayments must meet TCNA requirements for compressive strength and the performance requirements of ASTM C627 for the anticipated service level designated by the design professional. Poured gypsum underlayment thickness and application varies, consult the manufacturer for specific recommendations. The underlayment must be dry and properly cured following the manufacturer's recommendations to achieve a permanent installation. Surfaces to be covered must be clean, structurally sound and meet the maximum allowable deflection standard of L/360 for ceramic tile and L/480 for stone under total anticipated load. Expansion joints must be installed in accordance with ANSI/TCNA guidelines. Prime all surfaces to receive HYDRO BARRIER Plus with properly applied manufacturer's sealer or with a primer coat of HYDRO BARRIER Plus, consisting of 1 part HYDRO BARRIER Plus diluted with 4 parts clean, cool tap water. In a clean pail, mix at low speed to obtain a homogeneous solution. The primer can be brushed, rolled or sprayed to achieve an even coat. Apply the primer coat to the floor at a rate of 250 to 300 ft<sup>2</sup>/gallon (6.1 to 7.5 m<sup>2</sup>/L) of diluted HYDRO BARRIER Plus. Allow the primer coat to dry completely (approximately 24 hrs., depending on substrate and air temperature and humidity). When dry apply two full coats of HYDRO BARRIER Plus to the primed area following the guidelines noted in these instructions as well as the product data sheet DS 36640.

## Application

**Pre-Treat Cracks, Cold Joints, Control Joints and Seams (See Illustration 1):** Fill all substrate cracks, cold joints, control joints

\*\*Bonding to TCNA compliant poured gypsum

Illustrations



and seams over 1/8" (3 mm) to a smooth finish using a LATICRETE latex modified thin-set. For all substrate cracks, cold joints, control joints, seams less than 1/8" (3 mm) and over larger cracks filled with LATICRETE latex modified thin-set apply a liberal coat of liquid approximately 8" (200 mm) wide over the crack, joint or seam making sure that the crack, joint or seam is completely filled with HYDRO BARRIER PLUS liquid. HYDRO BARRIER PLUS can be applied with a paint brush, paint roller (heavy napped roller) or a 3/16" x 5/32"(5 mm x 4 mm) V-notch trowel. After the first coat has dried to the touch, install a second liberal coat of HYDRO BARRIER Plus over the first coat.

**Pre-Treat Coves, Corners and Wall/Floor Transitions 1/8" (3 mm) or less (See Illustration 2 and 4):** Fill all coves, corners and wall/floor transitions to a smooth finish using a LATICRETE® latex modified thin-set. Alternatively, for all coves, corners and wall/floor transitions with a gap of 1/8" (3 mm) or less apply a liberal coat of HYDRO BARRIER™ Plus liquid at coves, corners, seams, joints and changes in substrate plane approximately 8" (200 mm) wide making sure that the cove, corner or wall/floor transition is completely filled with HYDRO BARRIER Plus liquid. HYDRO BARRIER Plus can be applied with a paint brush or roller (3/4" [19 mm] or 3/8" [9.5 mm]), a 3/16" x 5/32"( 5 mm x 4 mm) V-notch trowel and airless sprayer. After the first coat has dried to the touch, install a second liberal coat of HYDRO BARRIER Plus over the first coat.

On coves, corners and wall/floor transitions greater than 1/8" (3 mm) LATICRETE Waterproofing/Anti-Fracture Fabric can also be used. Fold 6" (150 mm) wide LATICRETE Waterproofing/Anti-Fracture Fabric in half and imbed it into the liquid, flashing LATICRETE Waterproofing/Anti-Fracture Fabric 3" (75 mm) up walls. Apply second liberal coat of HYDRO BARRIER Plus liquid to seal LATICRETE Waterproofing/Anti-Fracture Fabric. Refer to INSTALLING FINISHES section for expansion joint treatment at coves, corners and changes in the substrate plane.

**Pre-Treat Drains (See Detail 1):** Drains must be of the clamping ring type, with weepers and as per ASME A112.6.3. Apply a liberal coat of liquid around and over the bottom half of the drain-clamping ring. Imbed LATICRETE Waterproofing/Anti-Fracture Fabric 6" (150 mm) and then apply a second coat of HYDRO BARRIER Plus. When second coat is dry to a uniform darker blue color apply liquid to the main field following Main Application. (When dry, apply a sealant bead e.g. LATASIL™ with LATASIL 9118 Primer sealant at the drain throat.) Install top half of drain clamping ring. Refer to Detail 1 and 2, Illustration 7 and INSTALLING FINISHES section for information on completing drain treatment.

**Pre-Treat Penetrations:** Pack any gaps around pipes, lights or other penetrations with a suitable LATICRETE latex-modified thin-set mortar (eg. 254 Platinum) and allow to harden. Apply a liberal coat of liquid onto and around penetration. Imbed LATICRETE Waterproofing/Anti-Fracture Fabric 6" (150 mm) and then apply a second coat of HYDRO BARRIER Plus. Cover with another coat of liquid. When first coat is dry to a darker blue color cover with a third liberal coat of liquid. If necessary when dry, seal flashing with a sealant (eg. LATASIL with LATASIL 9118 Primer). Refer to Insert Detail 6 WP300 and INSTALLING FINISHES section for information on completing penetrations treatment.

**Crack Isolation (Partial Coverage):** Crack suppression must be applied a minimum of 3 times the width of the tile or stone being installed. The tile installed over the crack cannot be in contact with the concrete.

Follow TCNA Method F125 for the treatment of hairline cracks, shrinkage cracks, and saw cut or control joints: Apply a liberal coat of HYDRO BARRIER Plus to a minimum of three (3) times the width of the tile using a paint roller or paint brush and allow to dry. After the first coat has dried to the touch, install a second liberal coat of HYDRO BARRIER Plus over the first coat.

Details

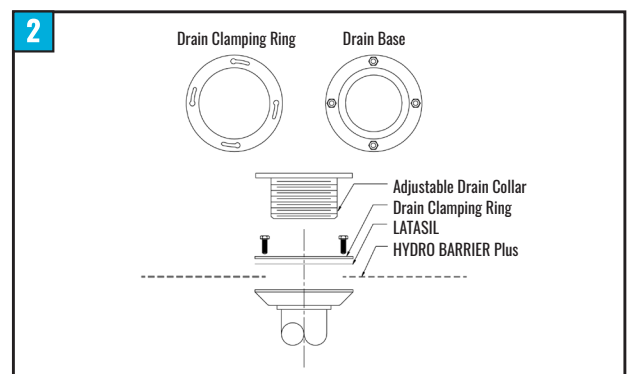
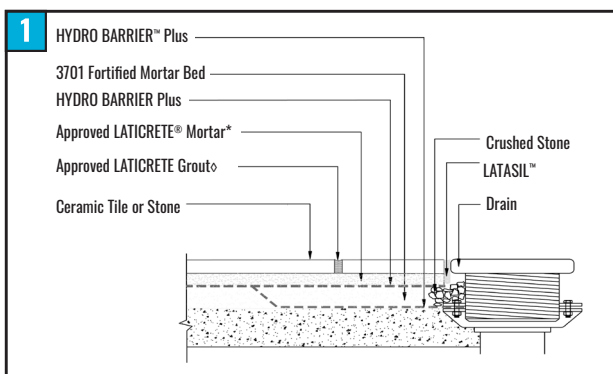

Details (continued)

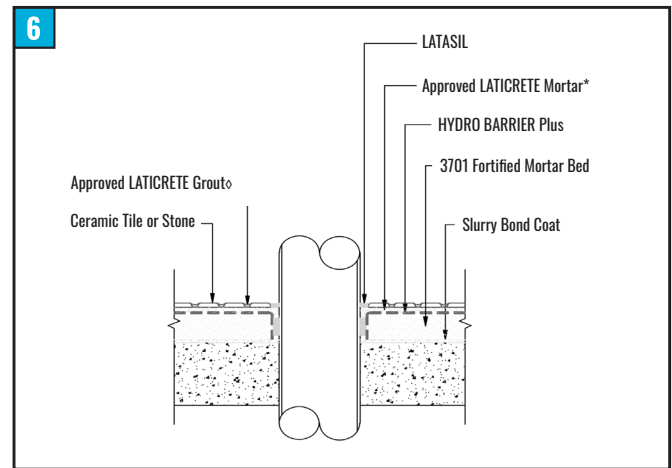
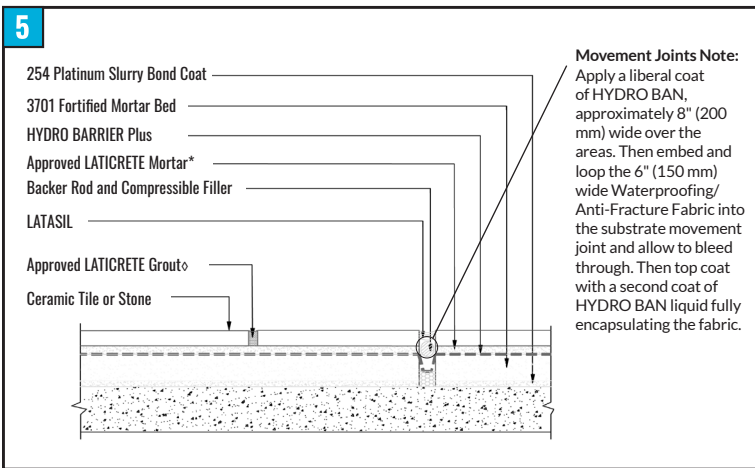
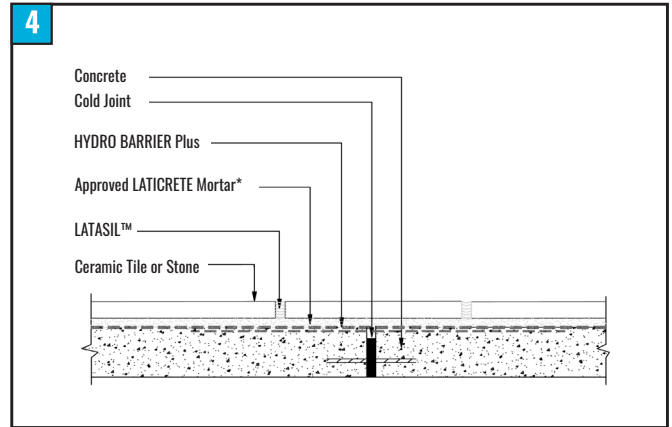
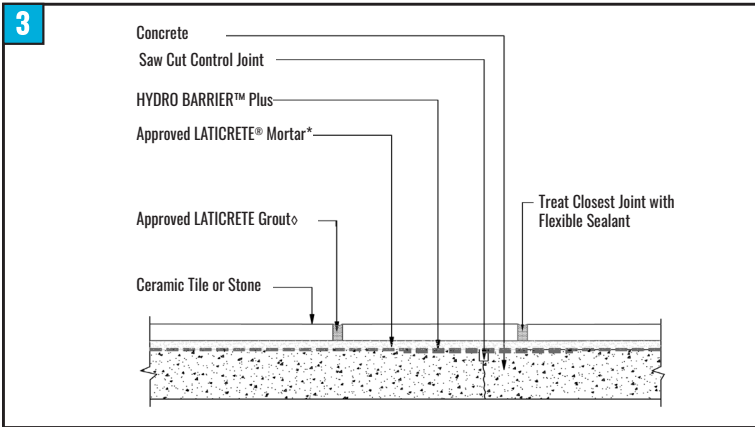

When the first treatment has dried, apply a liberal coat of HYDRO BARRIER Plus over the first wide coat, using a paint roller or paint brush, and allow to dry. Treat closest joint to the crack, saw cut, or cold joint in the tile or stone installation with LATASIL™.

**Main Application – HYDRO BARRIER Plus (See Illustration 3 and 5):** Allow any pre-treated areas to dry to the touch. Apply a liberal coat of HYDRO BARRIER Plus liquid^ with brush or roller over substrate including pre-treated areas. Flash membrane up over pre-treated coves and corners, so such areas have two layers of HYDRO BARRIER Plus liquid. Let dry to the touch, approximately 1–2 hours at 70°F (21°C) and 50% RH. Apply another liberal coat^ of HYDRO BARRIER Plus liquid over entire surface to seal membrane. When last coat has dried to the touch, inspect final surface for pinholes, voids, thin spots or other defects. Use additional HYDRO BARRIER Plus liquid to seal defects. Coves, corners, seams and board joints must be pre-treated as described above.

^Wet coat thickness is 15 – 22 mils, 0.015" – 0.022" (0.4 – 0.6 mm); use wet film gauge to check thickness; consumption/coat is approximately 0.01 gal/ft² (0.4 L/m²); coverage/coat is approximately 100 ft²/gal (2.5 m²/L); the combined dried coating thickness should be 0.020" – 0.030", 20 – 30 mils, (0.5 – 0.8 mm).

**Protection**

Provide protection for newly installed membrane, even if covered with a thin bed ceramic tile, stone or brick installation, against exposure to rain or other water for a minimum of 24 hours at 70°F (21°C) and 50% RH.

**Flood Testing**

Allow membrane to cure fully before flood testing, typically 12 hours at 70°F (21°C) or above and 50% RH. Cold and/or wet conditions will require a longer curing time. For temperatures between 50°F (10°C) to 69°F (21°C) allow 72 hours for cure fully before flood testing. The time to flood testing begins when the membrane has dried to a uniform darker blue color.

**Installing Finishes**

Once membrane has dried to the touch, ceramic tile, stone or brick may be installed by the thin bed method with a LATICRETE latex thin-set mortar. Allow membrane to cure 4–6 hours at 70°F (21°C) and 50% RH before covering with concrete, thick bed mortar, screeds, toppings, coatings, epoxy adhesives, terrazzo or moisture sensitive resilient or wood flooring. Do not use solvent-based adhesives directly on membrane.

**Drains and Penetrations (See Illustration 7 and Detail 6):** Allow for a minimum 1/4" (6 mm) space between drains, pipes, lights or other penetrations and surrounding ceramic tile, stone or brick. Use appropriate sealant (e.g. LATASIL™ with LATASIL 9118 Primer) and foam backer rod to seal space – do not use grout, joint filler or thin-set mortar.

#### Control Joints (See Detail 3)

Ceramic tile, stone and brick installations must include sealant filled joints over any control joints in the substrate. However, the sealant filled joints can be offset horizontally, by as much as one tile width from the substrate control joint location, to coincide with the grout joint pattern.

#### Movement Joints

Ceramic tile, stone and brick installations must include movement joints at coves, corners, and other changes in substrate plane and over any expansion joints in the substrate (refer to Details 4 and 5). Movement joints in the ceramic tile, stone and brick work are also required at perimeters, at restraining surfaces, at penetrations and at the intervals described in Tile Council of North America, Inc. (TCNA) Handbook For Ceramic Tile Installations Method EJ171. Use an appropriate foam backer rod and sealant (eg. LATASIL™ with LATASIL 9118 Primer).

#### Limitations

1. Do not install over structural cracks, cracks with vertical movement or cracks with >1/8" (3 mm) horizontal movement.

2. Do not use as a primary roofing membrane over occupied space.
3. Do not use as a vapor barrier. (Steam rooms require the use of a separate vapor barrier layer.)
4. Do not expose to negative hydrostatic pressure, rubber solvents or ketones.
5. Membrane must be covered with ceramic tile, stone, brick, concrete, screeds, terrazzo or other protective surface. For temporary cover, use protection board.
6. Do not expose membrane directly to sun or weather for more than 30 days.
7. Do not install directly over single layer wood floors, plywood tubs/showers/fountains or similar constructs. For such cases, use 3701 Fortified Mortar Bed; or, 226 Thick Bed Mortar gauged with 3701 Mortar Admix over mechanically fastened lath. Install membrane once mortar has hardened.
8. Review local building codes and obtain any required approvals before using HYDRO BARRIER™ Plus in shower pan applications.
9. Allow wet mortars/plasters (deck mud consistency) to cure for 72 hours at 70°F (21°C) prior to installing HYDRO BARRIER Plus.

For more information concerning HYDRO BARRIER Plus please see Data Sheet 36640. Visit [laticrete.com](http://laticrete.com) for SDS information.

#### NOTE:

Design professional/specifier to detail and specify the appropriate gravel to protect weep holes from clogging at the drain areas.

\*254 PLATINUM™, 254 PLATINUM Plus, or MULTIMAX™ Lite  
 †SPECTRALOCK® 1 Pre-Mixed Grout†, SPECTRALOCK PRO Premium Grout‡  
 or PERMACOLOR® Select<sup>Δ</sup>

†United States Patent No.: 11,958,775 (And other patents)

‡United States Patent No.: 6,881,768 (And other patents)

ΔUnited States Patent no.: 6,784,229 (And other patents)

## Conditions Du Substrat

1. Les surfaces doivent être en bon état structurel et être assez stables et solides pour supporter un revêtement en carreaux de céramique, en pierres ou en briques minces, et d'autres revêtements de sol similaires. Le fléchissement du support sous toutes les charges d'exploitation, permanentes et d'impact, y compris les charges concentrées, ne doit pas dépasser L/360 avec du carrelage céramique ou de la brique sur lit mince ou L/480 avec de la pierre sur lit mince, où L = longueur de portée. Pour les poses extérieures verticales sur une construction en charpente, le fléchissement du support sous toutes les charges d'exploitation, permanentes et d'impact, y compris les charges concentrées, ne doit pas dépasser L/600 où L = longueur de portée.
2. Pour les poses de carrelage céramique sur lit mince avec un matériau de collage au ciment, y compris avec un mortier pour carreaux grands et lourds (aussi appelé mortier pour lit moyen) : variation maximale admissible dans le support du carrelage – pour les carreaux à côtés de moins de 375 mm (15 po), la variation maximale admissible est de 6 mm sur 3 m (¼ po sur 10 pi) par rapport au plan requis, la variation ne pouvant pas dépasser 1,5 mm sur 300 mm (1/16 po sur 12 po) lorsqu'elle est mesurée depuis les points hauts de la surface. Pour les carreaux ayant au moins un côté de 375 mm (15 po) de longueur, la variation maximale admissible est de 3 mm sur 3 m (1/8 po sur 10 pi) par rapport au plan requis, la variation ne pouvant pas dépasser 1,5 mm sur 600 mm (1/16 po sur 24 po) lorsqu'elle est mesurée depuis les points hauts de la surface. Avec les systèmes de support modulaires, tels que les panneaux de contreplaqué encollé extérieur ou les éléments de maçonnerie en béton contigus, il ne peut pas y avoir plus de 0,8 mm (1/32 po) de différence de hauteur entre des bords contigus.
3. Les lits de béton ou de mortier doivent être finis à la taloche en bois ou légèrement au platoir en acier.
4. La teneur en humidité maximale du support en lit de mortier de béton ne doit pas dépasser 24 g/m<sup>2</sup> (5 lb/1000 pi<sup>2</sup>) par 24 heures suivant ASTM F-1869 ou 75 % d'humidité relative mesurée avec des sondes d'humidité. Consulter le fabricant du matériau de finition pour déterminer la teneur en humidité maximale admissible pour les supports sous le matériau fini.
5. Les surfaces doivent être à une température comprise entre 50–90°F (10–32°C).
6. Prévoir une pente minimale vers les écoulements de 6 mm par 0,3 m (1/4 po par 1 pi).
7. Le support doit être exempt de produits de cure, de peinture, de produits de scellement, de produits hydrofuges ou de tout autre traitement qui empêche le collage de la membrane.
8. Planchers en contreplaqué (intérieurs seulement) – caractéristiques minimales pour le collage direct. **SOUS-PLANCHER:** Contreplaqué encollé extérieur à rainures et languettes de 15 mm (5/8 po) d'épaisseur sur des solives de 40 mm x 240 mm (2 po x 10 po nominal) contreventées et espacées de 400 mm (16 po) au maximum; fixer les panneaux de contreplaqué tous les 150 mm (6 po) le long des bords et tous les 200 mm (8 po) le long des supports intermédiaires avec des clous

annelés 8d (65 mm) ou des vis; laisser un espacement de 3 mm (1/8 po) entre les panneaux; toutes les extrémités de panneaux doivent reposer sur un élément d'ossature; coller les panneaux aux solives avec de la colle pour bâtiment. **SOUS-COUCHE:** Feuilles de contreplaqué extérieur de 15 mm (5/8 po) d'épaisseur, fixées tous les 150 mm (6 po) le long des extrémités et tous les 200 mm (8 po) dans la partie centrale (dans les deux directions), à l'aide de clous 8d à tige annelée ou de vis (65 mm). Laisser 3 mm (1/8 po) entre chaque feuille et 6 mm (¼ po) entre le plancher et toute surface avoisinante. Décaler les joints des feuilles de la sous-couche par rapport à ceux du sous-plancher ainsi que les joints formés par les extrémités des feuilles. Coller la sous-couche au sous-plancher à l'aide de colle mastic.

### REMARQUE :

Ne pas coller sur des surfaces en panneau de particules, panneau aggloméré, panneau OSB, luan, pin ponderosa, bois imprégné sous pression/chimiquement, Masonite® ou bois franc. Voir les détails complets sur les planchers en contreplaqué dans la Fiche technique 152.

### Préparation du support

1. Éliminer tout dépôt de poussière, saleté, huile, graisse, peinture, laitance, efflorescence, produit de cure, produit d'étanchéité, produit hydrofuge et autres matières qui empêchent le collage. Les accessoires sanitaires en métal doivent être exempts d'huile, de graisse, de rouille et autres dépôts anti-adhésifs potentiels et doivent être rendus rugueux au papier de verre ou à la brosse métallique.
2. Humecter les surfaces chaudes et sèches et balayer l'excès d'eau; la membrane peut être posée sur une surface humide.
3. Utiliser du lit de mortier renforcé 3701 ou du mortier pour lit épais 226 mélangé avec de l'additif pour mortier 3701 ou une sous-couche au latex LATICRETE pour ragréer, incliner, mettre de niveau, mettre d'aplomb ou lisser les supports. Ne pas utiliser de sous-couche de gypse ou d'asphalte.
4. Les carreaux de céramique/pierre, CMU vernissés ou terrazzos de ciment existants doivent être nettoyés et enduits d'une couche de 3 mm (1/8 po) environ de 254 Platine ou autre mortier-colle au latex approprié.

### Sous-couche

Ruban à mesurer, baguette à mélanger, rouleau de peintre avec manchon à poils longs, bac à peinture, pinceau, seau d'eau et éponge.

### Outillage Requis

Collage sur sous-couche de gypse coulé conforme aux exigences du TCNA. Les sous-couches à base de gypse coulé doivent être conformes aux exigences du TCNA en matière de résistance à la compression et aux normes ASTM C627 en matière de rendement pour le niveau de service prévu par le concepteur. L'application et l'épaisseur de la sous-couche de gypse coulé varient; veuillez consulter le fabricant pour obtenir des recommandations spécifiques. Pour une pose permanente, la sous-couche doit être sèche et adéquatement durcie, conformément aux directives du fabricant. Les surfaces à couvrir doivent être propres, structurellement saines et doivent répondre à la norme de fléchissement maximal admissible standard de L/360 pour le carrelage en céramique et de L/480 pour la pierre sous une

## Illustrations

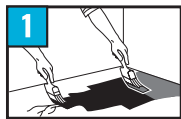

Surface propre



Prétraiter les gorges et coins

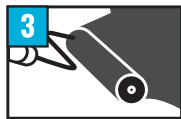

Première couche - substrats



1-3 HR  
JUSQU'À CE QUE LA COULEUR DE LA MEMBRANE S'ASSOMBRISSE



Seconde couche - gorges, coins et substrats



1-3 HR  
JUSQU'À CE QUE LA COULEUR DE LA MEMBRANE S'ASSOMBRISSE

charge totale anticipée. Les joints de dilatation doivent être posés conformément aux directives ANSI/TCNA. Apprêter toutes les surfaces sur lesquelles sera posé HYDRO BARRIER™ Plus à l'aide d'un scellant du fabricant correctement appliqué ou avec une couche d'apprêt HYDRO BARRIER Plus constituée d'une partie de HYDRO BARRIER Plus diluée dans quatre parties d'eau propre et fraîche du robinet. Dans un seau propre, mélanger à basse vitesse pour obtenir une solution homogène. L'apprêt peut être appliqué au pinceau, au rouleau ou au pulvérisateur pour obtenir une couche uniforme. Appliquer la couche d'apprêt sur le plancher au taux de 6,1 à 7,5 m<sup>2</sup>/gallon (250 à 300 pi<sup>2</sup>/l) de HYDRO BARRIER Plus dilué. Laisser sécher complètement la couche d'apprêt (environ 24 heures, selon le substrat, la température et le taux d'humidité relative). Une fois sèche, appliquer deux pleines couches de HYDRO BARRIER Plus sur la surface apprêtée en suivant les directives de cette fiche technique et les instructions de pose de HYDRO BARRIER Plus DS663.5.

### Application

**Prétraitement des fissures, des joints de reprise, des joints de rupture et des raccords (voir illustration 1) :** Comblers les fissures du support, les joints de reprise, les joints de rupture et les raccords de plus de 3 mm (1/8 po) jusqu'à produire un fini lisse avec du mortier-colle renforcé de latex LATICRETE. Pour l'ensemble des fissures du support, joints de reprise, joints de rupture et raccords de moins de 3 mm (1/8 po) et ceux plus larges comblés de mortier-colle renforcé de latex LATICRETE, appliquer une généreuse couche<sup>^</sup> de liquide de 200 mm (8 po) de large environ sur la fissure, le joint ou le raccord en s'assurant que la fissure, le joint ou le raccord est totalement rempli de HYDRO BARRIER™ Plus liquide. Le HYDRO BARRIER Plus peut être appliqué au pinceau, au rouleau (manchon à poils longs) ou avec un plateau à dents en V de 5 mm x 4 mm (3/16 po x 5/32 po). Enfoncer de la toile d'étanchéité/antifracture LATICRETE de 150 mm (6 po) puis appliquer une seconde couche de HYDRO

BARRIER Plus liquide lorsque la première couche a séché pour présenter une couleur bleu foncé uniforme.

**Prétraitement des gorges, des coins et des transitions plancher/mur de 3 mm (1/8 po) ou moins (voir illustrations 2 et 4) :** Comblers les gorges, les coins et les transitions plancher/mur jusqu'à produire un fini lisse avec du mortier-colle LATICRETE renforcé de latex. À titre d'alternative, pour l'ensemble des gorges, coins et transitions plancher/mur d'une largeur de 3 mm (1/8 po) et moins, appliquer une généreuse couche<sup>^</sup> de HYDRO BARRIER Plus liquide de 200 mm (8 po) de large sur les gorges, coins, raccords et ruptures de plan en s'assurant qu'ils sont complètement remplis de HYDRO BARRIER Plus liquide. Le HYDRO BARRIER Plus peut être appliqué au pinceau, au rouleau (manchon à poils longs), au plateau à dents en V de 5 mm x 4 mm (3/16 po x 5/32 po) ou au pulvérisateur sans air. Enfoncer de la toile d'étanchéité/antifracture LATICRETE de 150 mm (6 po) puis appliquer une seconde couche<sup>^</sup> de HYDRO BARRIER Plus liquide. Lorsque la seconde couche a séché pour présenter une couleur bleu foncé uniforme, appliquer une troisième généreuse couche<sup>^</sup> de HYDRO BARRIER Plus liquide.

Sur les gorges, les coins et les transitions plancher/mur de plus de 3 mm (1/8 po), de la toile d'étanchéité/antifracture LATICRETE peut être utilisée. Plier une bande de toile d'étanchéité/antifracture LATICRETE de 150 mm (6 po) de large en deux et l'enfoncer dans le liquide<sup>^</sup>, en faisant remonter la toile de 75 mm (3 po) le long des murs. Appliquer une seconde généreuse couche<sup>^</sup> de HYDRO BARRIER Plus liquide pour sceller la toile d'étanchéité/antifracture LATICRETE. Voir le traitement des joints de dilatation au niveau des gorges, des coins et des ruptures de plan dans la section POSE DES REVÊTEMENTS DE FINITION.

**Prétraitement des collecteurs d'écoulement (voir Détail 1) :** Les collecteurs d'écoulement doivent être de type à bague de serrage, avec des chantepleurs et conformes à ASME A112.6.3. Appliquer une généreuse couche<sup>^</sup> de liquide sur le pourtour et le dessus de

### Détails

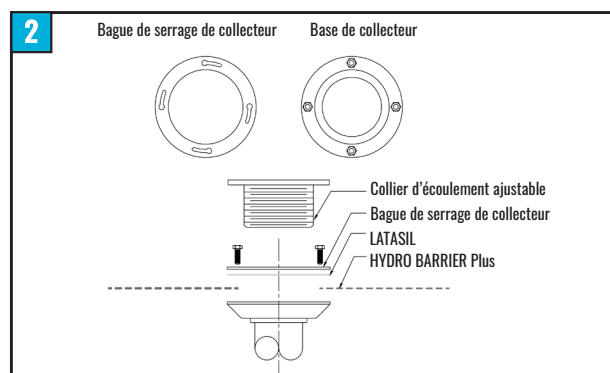
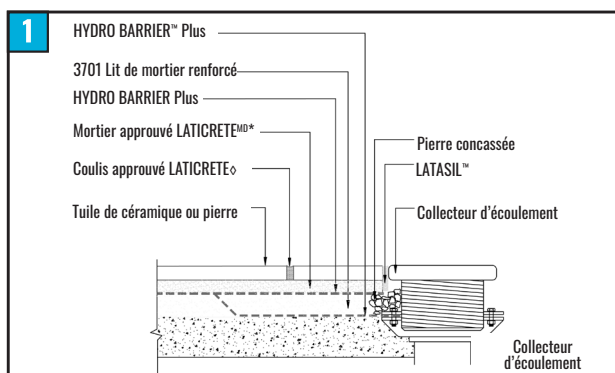

Détails suite

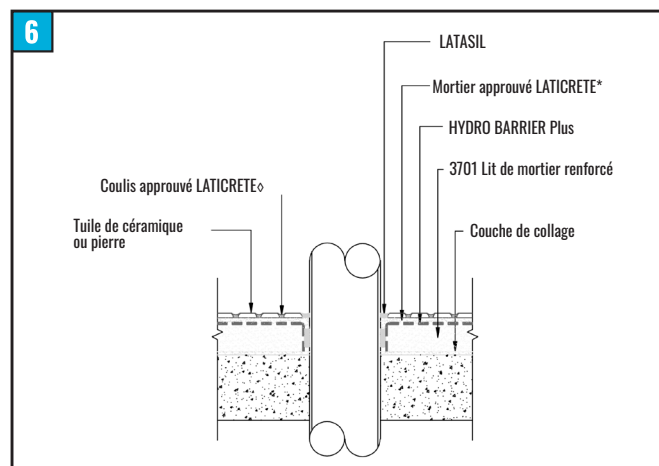
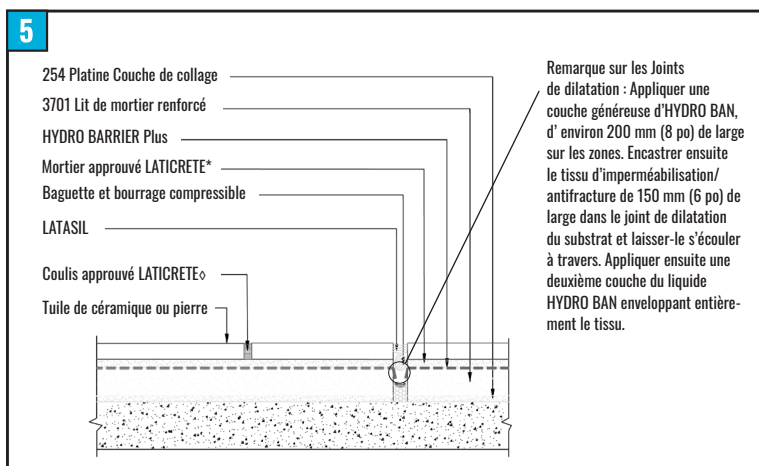
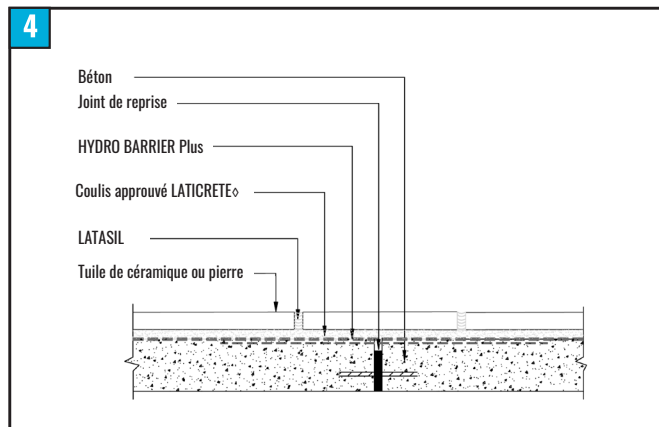
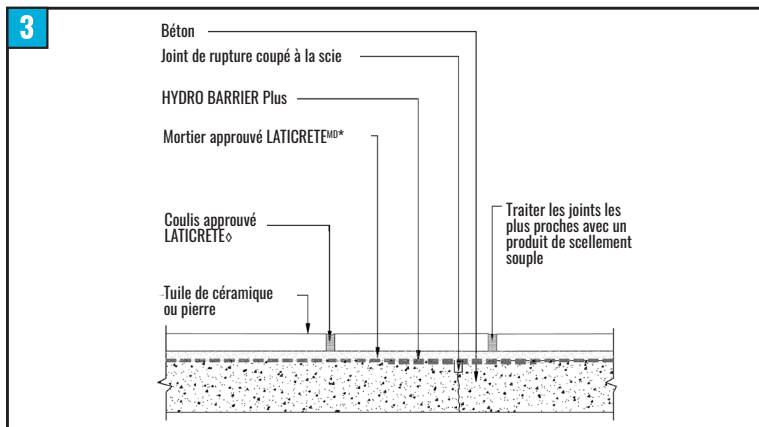

la demi-bague de serrage inférieure du collecteur. Enfoncer de la toile d'étanchéité/antifracture LATICRETE de 150 mm (6 po) puis appliquer une seconde couche^ de HYDRO BARRIER Plus. Lorsque la seconde couche a séché pour présenter une couleur bleu foncé uniforme, appliquer le liquide sur la surface principale suivant les instructions Application principale. (Une fois sec, appliquer un cordon de calfeutrant étanche à l'eau, p. ex. LATASIL™ et l'apprêt scellant LATASIL 9118 sur la gorge du collecteur.) Poser la demi-bague de serrage supérieure sur le collecteur. Voir les renseignements sur l'achèvement du traitement des collecteurs d'écoulement dans les Détails 1 et 2, l'illustration 7 et la section POSE DES REVÊTEMENTS DE FINITION.

**Prétraitement des pénétrations (voir illustration 6) :** Calfeutrer tous les interstices autour des tuyaux, luminaires et autres pénétrations avec du mortier-colle renforcé de latex LATICRETE (par ex. 254 Platine) et laisser durcir. Appliquer une généreuse couche^ de liquide sur la pénétration et tout autour. Enfoncer de la toile d'étanchéité/antifracture LATICRETE de 150 mm (6 po) puis appliquer une seconde couche^ de HYDRO BARRIER Plus. Enduire d'une autre couche^ de liquide. Lorsque la première couche est sèche et de couleur bleu foncé, enduire d'une troisième généreuse couche^ de liquide. Le cas échéant, après séchage, sceller les recouvrements de toile avec un calfeutrant (par ex. LATASIL avec apprêt LATASIL 9118). Voir les renseignements sur l'achèvement du

traitement des collecteurs d'écoulement dans le Détail 6 WP300 de l'encart et dans la section POSE DES REVÊTEMENTS DE FINITION.

**Contrôle des fissures (couverture partielle) :** La couverture de fissure doit être appliquée sur un minimum de 3 fois la largeur du carreau ou de la pierre à poser. Le carreau posé sur la fissure ne doit pas être au contact du béton.

Suivre la méthode TCNA F125 pour le traitement des fissures linéaires, des fissures de retrait et des joints de rupture ou coupés à la scie : Appliquer une généreuse couche^ de HYDRO BARRIER Plus au rouleau ou au pinceau sur un minimum de trois (3) fois la largeur du carreau puis laisser sécher. Une fois que la première couche est sèche au toucher, appliquer une seconde généreuse couche^ de HYDRO BARRIER Plus sur la première.

Appliquer immédiatement une autre généreuse couche^ de HYDRO BARRIER Plus liquide sur la toile et laisser sécher. Une fois que le premier traitement a séché, appliquer une généreuse couche de HYDRO BARRIER Plus sur la première couche générale, au rouleau ou au pinceau, et laisser sécher. Traiter les joints de carrelage ou de pierre les plus proches de la fissure, du joint coupé à la scie ou du joint de reprise avec du LATASIL™.

**Application principale – HYDRO BARRIER Plus (voir illustrations 3 et 5) :** Laisser toutes les zones prétraitées sécher au toucher. Appliquer une généreuse couche de HYDRO BARRIER Plus

liquide<sup>^</sup> au pinceau ou au rouleau sur le support, y compris sur les surfaces prétraitées. Faire déborder la membrane sur les gorges et coins prétraités, de telle manière que ces surfaces aient deux épaisseurs de HYDRO BARRIER Plus liquide. Laisser sécher au toucher, pendant 1 à 2 heures environ à 21 °C (70 °F) et 50 % H.R. Appliquer une autre généreuse couche<sup>^</sup> de HYDRO BARRIER Plus liquide sur toute la surface pour sceller la membrane. Une fois que la dernière couche est sèche au toucher, inspecter la surface finale pour repérer tous les vides, piqûres, sous-épaisseurs et autres défauts. Utiliser du HYDRO BARRIER Plus liquide supplémentaire pour sceller les défauts. Les gorges, coins, raccords et joints de panneaux doivent être prétraités comme décrit ci-dessus.

<sup>^</sup>Remarque 1 : L'épaisseur de chaque couche humide est de 0,4 à 0,6 mm (15 à 22 mils, 0,015 à 0,022 po); utiliser une jauge pour feuil humide pour contrôler l'épaisseur; la consommation par couche est d'environ 0,4 l/m<sup>2</sup> (0,01 gal/pi<sup>2</sup>); la couverture par couche est d'environ 2,5 m<sup>2</sup>/l (100 pi<sup>2</sup>/gal); le revêtement combiné doit avoir une épaisseur sèche de 0,5 à 0,8 mm, 20 à 30 mils, (0,020 à 0,030 po).

### Remarque :

Pour connaître la couverture par unité, voir les renseignements imprimés sur le récipient de HYDRO BARRIER Plus liquide.

### Protection

Protéger la membrane nouvellement posée, même couverte de carrelage, de pierre ou de brique collés, de l'exposition à la pluie ou autre source d'eau pendant un minimum de 24 heures à 21 °C (70 °F) et 50 % H.R.

### Essai d'inondation

Laisser la membrane prendre complètement avant l'essai d'inondation, généralement 24 heures à 21 °C (70 °F) ou plus et 50 % H.R. Dans des conditions froides ou humides, la durée de cure est plus longue. Pour les températures entre 10 et 21 °C (50 et 69 °F), attendre 72 heures jusqu'à la prise complète avant l'essai d'inondation. Le délai avant l'essai d'inondation débute une fois que la membrane a séché et pris une couleur bleu foncé uniforme.

### Pose des revêtements de finition

Une fois que la membrane est sèche au toucher, le carrelage céramique, la pierre ou la brique peuvent être posés par collage avec un mortier-colle au latex LATICRETE. Laisser la membrane prendre pendant 4 à 6 heures à 21 °C (70 °F) et 50 % H.R. avant de la couvrir de béton, mortier à lit épais, chape, couche de surface, revêtement, adhésif époxyde, terrazzo ou revêtement de sol en bois ou résilient sensible à l'humidité. Ne pas utiliser d'adhésif à base de solvant directement sur la membrane.

### Collecteurs d'écoulement et pénétrations (voir illustration 7 et Détail 6):

Laisser un espace minimum de 6 mm (1/4 po) entre les collecteurs, tuyaux, luminaires et autres pénétrations et le carrelage céramique, la pierre ou la brique qui les entoure. Utiliser un calfeutrante étanche à l'eau adapté (par ex. LATASIL™ avec apprêt LATASIL 9118) et une baguette en mousse pour sceller l'espace – ne pas utiliser de coulis, de mortier de jointoiement ni de mortier-colle.

### Joints de rupture (voir illustration 3):

Les poses de carrelage céramique, de pierres et de briques doivent comporter des joints garnis de produit de scellement au-dessus de

tous les joints de rupture du support. Toutefois, ces joints scellés peuvent être décalés horizontalement jusqu'à un maximum d'une largeur de carreau par rapport au joint de rupture du support, pour coïncider avec le motif des joints de carreaux.

### Joints de mouvement

Les poses de carrelage céramique, de pierres et de briques doivent comporter des joints de mouvement dans les gorges, les coins et autres ruptures de plan et sur tous les joints de dilatation du support (voir les Détails 4 et 5). Les surfaces de carrelage céramique, de pierres ou de briques doivent également comporter des joints de mouvement sur le périmètre, le long des surfaces de retenue, au niveau des pénétrations et aux intervalles prévus par le Tile Council of North America, Inc. (TCNA) (Handbook For Ceramic Tile Installations Method EJ171). Utiliser une baguette en mousse adaptée et un calfeutrante (par ex. LATASIL avec apprêt LATASIL 9118).

### Restrictions

1. Ne pas poser sur des fissures structurelles, sur des fissures à mouvement vertical ou sur des fissures à mouvement horizontal de plus de 3 mm (1/8 po).
2. Ne pas utiliser en tant que membrane de couverture primaire au-dessus d'un espace d'habitation.
3. Ne pas utiliser en tant que pare-vapeur. (Pour les bains de vapeur, une couche pare-vapeur distincte est nécessaire.)
4. Ne pas exposer à une pression hydrostatique négative, à des solvants pour caoutchouc ou à des cétones.
5. La membrane doit être couverte de carrelage céramique, pierre, brique, chape, terrazzo ou autre surface protectrice. Pour couvrir provisoirement, utiliser un panneau de protection.
6. Ne pas exposer la membrane directement au soleil ou aux intempéries pendant plus de 30 jours.
7. Ne pas poser directement sur des planchers en bois à simple couche, des baignoires/douches/bassins en contreplaqué ou autres assemblages similaires. Dans ces situations, utiliser du lit de mortier renforcé 3701 ou mortier pour lit épais 226 mélangé avec de l'additif pour mortier 3701 sur un grillage fixé par des moyens mécaniques. Poser la membrane une fois que le mortier a durci.
8. Consulter les codes du bâtiment locaux et obtenir toutes les autorisations requises avant d'utiliser HYDRO BARRIER™ Plus pour la pose de bacs à douche.
9. Laisser les mortiers/plâtres frais (consistance d'enduit pour plateforme) prendre pendant 72 heures à 21 °C (70 °F) avant de poser HYDRO BARRIER Plus.

Pour plus de renseignements sur HYDRO BARRIER Plus, consulter la Fiche technique 105.0. Pour obtenir les fiches signalétiques, visiter [laticrete.com](http://laticrete.com).

### REMARQUE :

Le concepteur/rédacteur de descriptif doit détailler et spécifier des zones de gravier adaptées pour protéger les chantepleurs contre le colmatage dans les zones d'écoulement.

<sup>\*</sup>254 PLATINUM<sup>MC</sup>, 254 PLATINUM Plus, ou MULTIMAX<sup>MC</sup> Lite

<sup>^</sup>Coulis pré-mélangé SPECTRALOCK<sup>MD</sup> 1<sup>+</sup>, le coulis de qualité supérieure SPECTRALOCK PRO<sup>+</sup> ou PERMACOLOR<sup>MD</sup> Select<sup>Δ</sup>

†Brevet américain n° : 11,958,775 (et autres brevets)

‡Brevet américain n° : 6,881,768 (et autres brevets)

ΔBrevet américain n° : 6,784,229 (et autres brevets)

## Estado Del Sustrato

1. Las superficies deben ser estructuralmente firmes, estables y lo suficientemente rígidas para soportar revestimiento cerámico, de piedra, ladrillo delgado y acabados similares. La deflexión del sustrato con cargas vivas, muertas y de impacto, incluidas las cargas concentradas, no debe sobrepasar de  $L/360$  en instalaciones de ladrillos/revestimientos cerámicos de capa delgada o  $L/480$  en instalaciones de piedra de capa delgada, donde  $L$  = longitud de tramo. Para las instalaciones verticales exteriores sobre construcciones con estructura, la deflexión del sustrato con cargas vivas, muertas y de impacto, incluyendo las cargas concentradas, no debe sobrepasar de  $L/600$ , en donde  $L$  = longitud de tramo.
2. Para instalaciones de revestimiento cerámico de capa delgada cuando se use un material adhesivo a base de cemento, incluido un mortero para revestimiento cerámico pesado y de gran tamaño (también conocido como mortero de capa media): variación máxima permitida en el sustrato del revestimiento, para revestimiento cerámico con bordes inferiores a 375 mm (15 pulg.), la variación máxima permitida es de 6 mm en 3 m (1/4 pulg. en 10 pies) desde el plano requerido, con una variación no mayor de 1.5 mm en 300 mm (1/16 pulg. en 12 pulg.) cuando se mide desde los puntos altos en la superficie. Para revestimiento cerámico con al menos un borde de 375 mm (15 pulg.) de longitud, la variación máxima permitida es de 3 mm en 3 m (1/8 pulg. en 10 pies) desde el plano requerido, con una variación no mayor de 1.5 mm en 600 mm (1/16 pulg. en 24 pulg.) cuando se mide desde los puntos altos en la superficie. Para unidades de sustratos modulares, como paneles de madera contrachapada grado exterior o unidades de mampostería de hormigón contiguas, no puede haber una diferencia en altura mayor de 0.8 mm (1/32 pulg.) entre los bordes contiguos.
3. Las capas de hormigón o mortero deben ser rectificadas con llana de madera o suavemente con llana de acero.
4. La cantidad máxima de humedad en el lecho de hormigón no debe exceder los 2.26 kg/92.9 m<sup>2</sup> (5 libras/1,000 pies<sup>2</sup>) en 24 horas, según la norma ASTM F-1869 o el 75 % de humedad relativa medida con sondas de humedad. Consulte al fabricante del material de terminación para determinar el contenido máximo permisible de humedad de los sustratos que se encuentran debajo de ese material.
5. Las superficies deben tener una temperatura entre 50–90°F (10–32°C).
6. Deje una pendiente mínima de 6 mm por 0.3 m (1/4 pulg. por 1 pie) hacia los drenajes.
7. El sustrato debe estar libre de compuestos de curado, pintura, selladores, repelentes de agua u otro tipo de tratamiento que evite que la membrana se adhiera.
8. Pisos de madera contrachapada (sólo en interiores) – construcción mínima para una adhesión directa. **CONTRAPISO:** Madera contrachapada grado exterior de 15 mm (5/8 pulg.) de espesor, machihembrada, sobre viguetas de puente de 40 mm x 240 mm nominales (2 pulg. x 10 pulg.) espaciadas a un máximo

de 400 mm (16 pulg.) en el centro; fije la madera contrachapada a 150 mm (6 pulg.) en el centro a lo largo de los extremos de las hojas y a 200 mm (8 pulg.) en el centro a lo largo de los soportes intermedios con clavos con ranuras circulares 8d (65 mm) o tornillos; deje un espacio de 3 mm (1/8 pulg.) entre las hojas; todas las hojas deben ser soportadas por los miembros estructurales; pegue las hojas a las viguetas con adhesivo para construcción. **SOLADO:** Madera contrachapada grado exterior de 15 mm (5/8 pulg.) de espesor fijo a 150 mm (6 pulg.) en el centro a lo largo de los extremos de las hojas y a 200 mm (8 pulg.) en el centro en el área del panel (en ambas direcciones) con clavos con ranuras circulares 8d (65 mm) o tornillos; deje un espacio de 3 mm (1/8 pulg.) entre las hojas y de 6 mm (1/4 pulg.) entre el piso y las superficies contiguas; descentre las uniones del solado en relación a las uniones del contrapiso y alterne las uniones entre los extremos de las hojas; pegue el solado al contrapiso con adhesivo para construcción.

### NOTA:

No debe adherirse a tablero de partículas, tablero de virutas finas, tablero de virutas orientadas (OSB), luan, pino amarillo, madera tratada a presión o químicamente, Masonite® o madera dura. Consulte los detalles completos de los pisos de madera contrachapada en la especificación técnica 152.

## Preparación del sustrato

1. Elimine polvo, suciedad, aceite, grasa, pintura, lechada, eflorescencia, compuestos de curado, selladores, repelentes de agua y otros materiales que evitan la adherencia. Los accesorios de plomería metálicos deben estar libres de aceite, grasa, óxido y cualquier otro material que pueda evitar la adherencia. Además, deben rasparse con papel lija o con un cepillo de alambre.
2. Humedezca las superficies calientes y secas y retire el exceso de agua; la membrana puede instalarse sobre una superficie húmeda.
3. Utilice 3701 Mortero Fortificado de Capa Gruesa o 226 Mortero de Capa Gruesa con 3701 Aditivo para Morteros, o un solado látex LATICRETE para parchar, hacer declives, nivelar, aplomar o alisar los sustratos. No debe utilizar solados de yeso o asfalto.
4. Las superficies de revestimiento cerámico/piedra, unidades de mampostería de hormigón vitrificado o terrazo de cemento existentes deben limpiarse y recubrirse con una capa de 3 mm (1/8 pulg.) de espesor de 254 Platino Adhesivo Multiuso u otro mortero de capa delgada de látex LATICRETE adecuado.

## Herramientas Necesarias

Cinta para medir, palo para mezclar, rodillo de pintar con cubierta de felpa espesa, bandeja para rodillo, brocha para pintura, cubeta para agua y esponja.

## Contrapiso

Los solados a base de yeso vertido deben cumplir con los requisitos del Consejo de Revestimientos de Norteamérica (Tile Council of North America, TCNA) relacionados con la resistencia a la compresión y los requisitos de desempeño de ASTM C627 para el nivel de servicio anticipado, designado por el profesional de diseño. El espesor y el método de aplicación del solado de yeso vertido

Illustrations

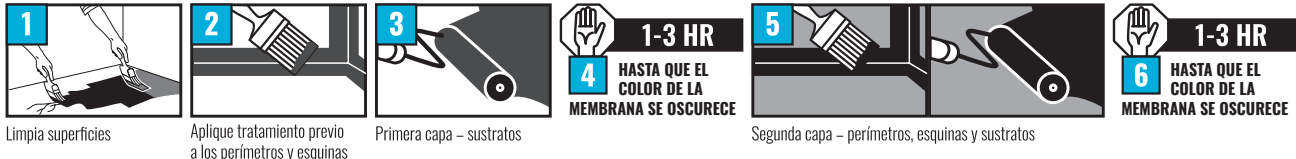

varían. Consulte las recomendaciones específicas del fabricante. El solado debe estar seco y curado correctamente, según las recomendaciones del fabricante, para lograr una instalación permanente. Las superficies que se cubrirán deben estar limpias y ser estructuralmente firmes, además de cumplir con el estándar de deflexión máxima permitida de L/360 para revestimiento cerámico y L/480 para piedra bajo la carga total anticipada. Las juntas de expansión se deben instalar de acuerdo con las pautas establecidas por el ANSI/TCNA. Aplique el sellador del fabricante adecuadamente o una capa de primer HYDRO BARRIER™ Plus a todas las superficies que recibirán HYDRO BARRIER Plus, en una proporción de 1 parte de HYDRO BARRIER Plus diluida en 4 partes de agua corriente limpia y fría. En una cubeta limpia, mezcle a baja velocidad hasta obtener una solución homogénea. El primer se puede aplicar con una brocha, un rodillo o un pulverizador para lograr una capa uniforme. Aplique la capa de primer al piso en una proporción de 6.1 a 7.5 m<sup>2</sup>/l (250 a 300 pies<sup>2</sup>/galón) de HYDRO BARRIER Plus diluido. Deje que la capa de primer seque por completo (aproximadamente 24 horas, dependiendo de la temperatura del sustrato y del ambiente y la humedad).

Después de que se seque, aplique dos capas de HYDRO BARRIER Plus al área que recibió el primer, de acuerdo con las pautas establecidas en esta especificación y en DS 663.5 Instrucciones de instalación de HYDRO BARRIER Plus.

**Aplicación**

**Tratamiento previo para grietas, juntas frías, juntas de control y uniones (vea la ilustración 1):** Llene todas las grietas del sustrato, las juntas frías, las juntas de control y las uniones de más de 3 mm (1/8 pulg.) hasta lograr un acabado liso utilizando un mortero de capa delgada fortificado con látex LATICRETE. En todas las grietas del sustrato, juntas frías, juntas de control, uniones de menos de 3 mm (1/8 pulg.) y grietas más grandes rellenas con mortero de

capa delgada fortificado con látex LATICRETE, aplique una capa abundante^ de líquido de aproximadamente 200 mm (8 pulg.) de ancho verificando que se encuentren totalmente llenas del componente líquido de HYDRO BARRIER™ Plus. HYDRO BARRIER Plus se puede aplicar con una brocha o rodillo de pintar (de felpa espesa) o una llana dentada en V de 5 mm x 4 mm (3/16 pulg. x 5/32 pulg.). Coloque LATICRETE Tela Impermeabilizante y de Protección Antifisuras de 150 mm (6 pulg.) y aplique una segunda capa de líquido HYDRO BARRIER Plus cuando haya fraguado la primera capa y haya adquirido un tono azul oscuro uniforme.

**Tratamiento previo para perímetros, esquinas y transiciones de pared/piso de 3 mm (1/8 pulg.) de espesor o menos (vea las Ilustraciones 2 y 4):** Llene todos los perímetros, esquinas y transiciones de pared/piso hasta lograr un acabado liso utilizando un mortero de capa delgada fortificado con látex LATICRETE. Como alternativa para todos los perímetros, esquinas y transiciones de pared/piso con un espacio de 3 mm (1/8 pulg.) o menos, aplique una capa abundante^ del producto líquido HYDRO BARRIER Plus en perímetros, esquinas, uniones, juntas y cambios de plano del sustrato de aproximadamente 200 mm (8 pulg.) de ancho, asegurándose de que el perímetro, la esquina o la transición de pared/piso se encuentren totalmente llenas de HYDRO BARRIER Plus. HYDRO BARRIER Plus se puede aplicar con una brocha o rodillo de pintar (de felpa espesa), una llana dentada en V de 5 mm x 4 mm (3/16 pulg. x 5/32 pulg.) o con un pulverizador a presión. Coloque LATICRETE Tela Impermeabilizante y de Protección Antifisuras de 150 mm (6 pulg.) y luego aplique una segunda capa^ de HYDRO BARRIER Plus. Cuando haya fraguado la segunda capa^ y haya adquirido un tono azul oscuro uniforme, aplique una tercera capa abundante^ del producto líquido HYDRO BARRIER Plus.

En perímetros, esquinas y transiciones de pared/piso de más de 3 mm (1/8 pulg.) también se puede utilizar LATICRETE Tela

**Detalle constructivo**

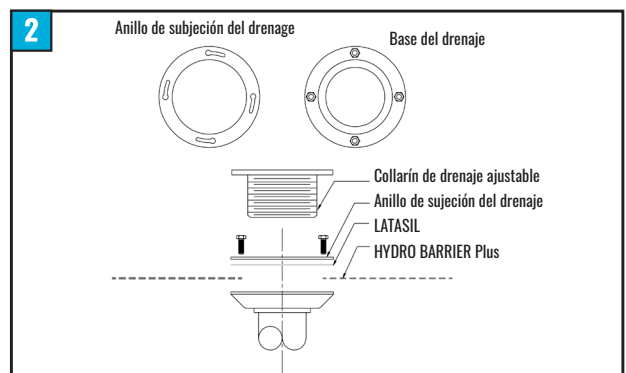
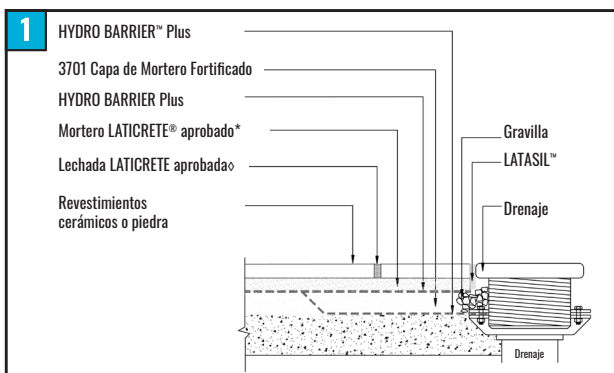

## Detalle constructivo (continuada)

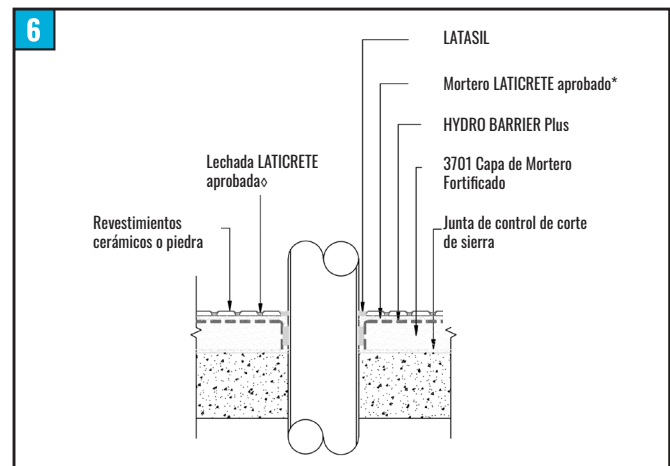
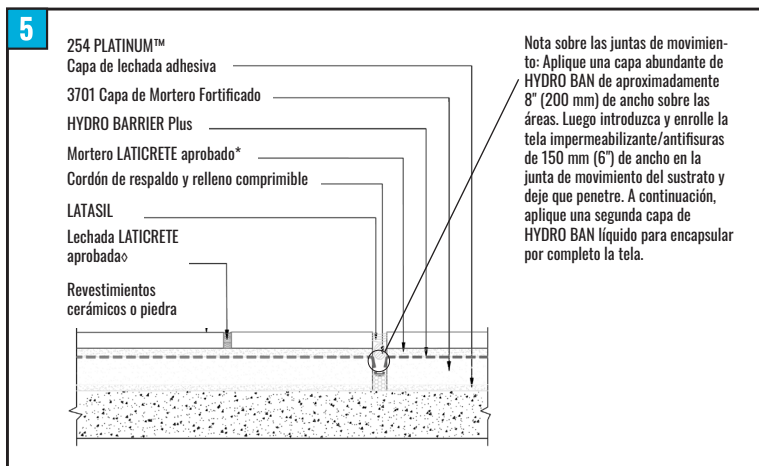
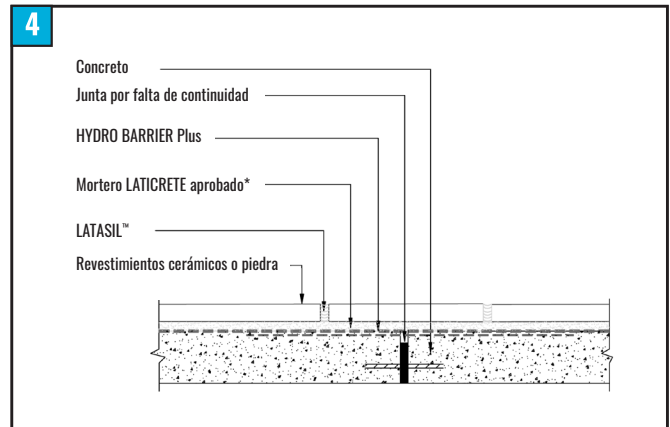
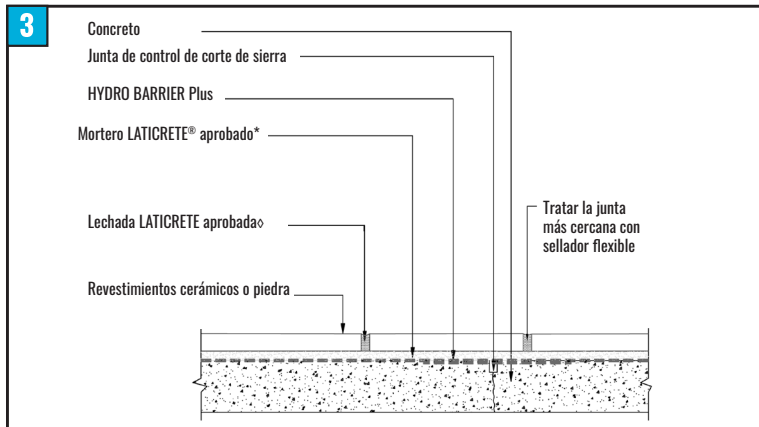

Impermeabilizante y de Protección Antifisuras. Doble el trozo de LATICRETE Tela Impermeabilizante y de Protección Antifisuras de 150 mm (6 pulg.) de ancho por la mitad y colóquelo en el líquido<sup>^</sup>, dejando 75 mm (3 pulg.) de tela sobre las paredes. Aplique una segunda capa abundante<sup>^</sup> de líquido HYDRO BARRIER Plus para sellar el trozo de LATICRETE Tela Impermeabilizante y de Protección Antifisuras. Para obtener más detalles sobre el tratamiento a las juntas de expansión en perímetros, esquinas y cambios de plano del sustrato, consulte la sección de INSTALACIÓN DE ACABADOS.

**Tratamiento previo para drenajes (vea el detalle 1):** Los drenajes deben ser del tipo de anillo de sujeción, con aberturas para la salida del agua de acuerdo a la norma ASME A112.6.3. Aplique una capa abundante<sup>^</sup> de líquido alrededor y sobre la mitad inferior del anillo de sujeción del drenaje. Coloque LATICRETE Tela Impermeabilizante y de Protección Antifisuras de 150 mm (6 pulg.) y luego aplique una segunda capa<sup>^</sup> de HYDRO BARRIER Plus. Una vez que la segunda capa esté seca y haya adquirido un tono azul oscuro uniforme, aplique el componente líquido en el área principal siguiendo las instrucciones de la sección Aplicación principal. (Cuando seque, aplique un listón de sellador impermeable, [por ejemplo, LATASIL™ con sellador LATASIL 9118 Primer], en el cuello del drenaje). Instale la mitad superior del anillo de sujeción del

drenaje. Para obtener más información acerca de cómo aplicar el tratamiento del drenaje, consulte los detalles 1 y 2, la ilustración 7 y la sección de INSTALACIÓN DE ACABADOS.

**Tratamiento previo para penetraciones (vea la ilustración 6):** Rellene los espacios vacíos alrededor de las tuberías, luces y otras penetraciones con el mortero de capa delgada fortificado con látex LATICRETE adecuado (por ejemplo, 254 Platino Adhesivo Multiuso) y deje secar hasta que se endurezca. Aplique una capa abundante de líquido dentro y alrededor de la penetración. Coloque LATICRETE Tela Impermeabilizante y de Protección Antifisuras de 150 mm (6 pulg.) y luego aplique una segunda capa<sup>^</sup> de HYDRO BARRIER Plus. Recubra con otra capa de líquido<sup>^</sup>. Cuando haya fraguado la segunda capa y haya adquirido un tono azul oscuro, recubra con una tercera capa abundante<sup>^</sup> de líquido. Si es necesario, cuando seque, selle el tapajuntas con un sellador (por ejemplo, LATASIL Sellador con LATASIL 9118 Primer). Para obtener más información acerca de cómo aplicar el tratamiento de penetraciones, consulte la sección INSTALACIÓN DE ACABADOS y el detalle WP300 incluido para el detalle 6.

**Supresión de grietas (rendimiento parcial):** El producto de supresión de grietas se debe aplicar con un mínimo de tres veces el ancho de la piedra o el revestimiento cerámico que se está instalando. El revestimiento instalado sobre la grieta no puede estar

en contacto con el hormigón.

Siga el Método F125 del TCNA para el tratamiento de grietas ultra delgadas, grietas por contracción y juntas de control o de corte de sierra: Aplique una capa abundante<sup>^</sup> de HYDRO BARRIER Plus de, como mínimo, tres (3) veces el ancho del revestimiento cerámico con una brocha o rodillo de pintar y deje secar. Después de que la primera capa esté seca al tacto, aplique una segunda capa abundante<sup>^</sup> de HYDRO BARRIER Plus sobre la primera.

Aplique de inmediato otra capa abundante<sup>^</sup> del producto líquido HYDRO BARRIER Plus sobre la tela y deje secar. Cuando se haya secado el primer tratamiento, aplique una capa abundante de HYDRO BARRIER Plus sobre la primera capa ancha con una brocha o un rodillo de pintar y deje secar. Trate la junta más próxima a la grieta, junta fría o de corte de sierra en la instalación de la piedra o el revestimiento cerámico con LATASIL™ Sellador.

**Aplicación principal de HYDRO BARRIER Plus (vea las ilustraciones 3 y 5):** Deje que las áreas previamente tratadas sequen al tacto. Aplique una capa abundante del producto líquido<sup>^</sup> HYDRO BARRIER™ Plus con una brocha o un rodillo de pintar sobre el sustrato, incluyendo las áreas previamente tratadas. Extienda la membrana sobre los perímetros y esquinas tratadas, de modo que tales áreas tengan dos capas del producto líquido HYDRO BARRIER Plus. Deje que seque al tacto, aproximadamente de 1 a 2 horas a 21 °C (70 °F) y a 50 % HR. Aplique otra capa abundante<sup>^</sup> de líquido HYDRO BARRIER Plus sobre toda la superficie para sellar la membrana. Cuando la última capa haya secado al tacto, revise que en la superficie final no hayan quedado poros, espacios abiertos, sitios delgados u otros defectos. Use una cantidad adicional del producto líquido HYDRO BARRIER Plus para sellar los defectos. Debe tratar previamente los perímetros, esquinas, uniones y juntas de paneles como se describió anteriormente.

<sup>^</sup> El espesor de la capa húmeda es de 0.4 a 0.6 mm (0.015 pulg. a 0.022 pulg.), 15 a 22 mils; utilice un medidor de película húmeda para verificar el espesor; el consumo por capa es de aproximadamente 0.4 l/m<sup>2</sup> (0.01 gal./pie<sup>2</sup>); el rendimiento es de aproximadamente 2.5 m<sup>2</sup>/l (100 pies<sup>2</sup>/gal.). Aplicado en dos capas para obtener un espesor total de la capa seca de 0.5 a 0.8 mm (0.02 pulg. a 0.03 pulg.), 20 a 30 mils; utilice un medidor de película húmeda para verificar el espesor; el consumo por capa es de aproximadamente 0.4 l/m<sup>2</sup> (0.01 gal./pie<sup>2</sup>); el rendimiento por capa es de aproximadamente 2.5 m<sup>2</sup>/l (100 pies<sup>2</sup>/gal.).

**Nota:** Para conocer el rendimiento por unidad, consulte la información impresa en el envase del componente líquido de HYDRO BARRIER Plus.

### Protección

Proteja la membrana recién instalada contra la exposición a la lluvia o agua de cualquier otro tipo por un mínimo de 24 horas a 21 °C (70 °F) y a 50 % HR, incluso si se encuentra cubierta con una capa delgada de revestimiento cerámico, piedra o ladrillo.

### Prueba De Estanqueidad

Permita que la membrana fragüe por completo antes de realizar la prueba de estanqueidad, generalmente después de 24 horas a 21 °C (70 °F) y a 50 % HR. El tiempo de curado se prolonga en condiciones climáticas frías o muy húmedas. En temperaturas entre 10 °C (50 °F) y 21 °C (69 °F), deje curar 72 horas antes de realizar la prueba de estanqueidad. El período de espera para iniciar la prueba de estanqueidad se empieza a contabilizar cuando la membrana esté

seca y haya adquirido un tono azul oscuro uniforme.

### Instalación De Acabados

Una vez que la membrana haya secado al tacto, puede instalarse revestimiento cerámico, piedra o ladrillo mediante el método de capa delgada con un mortero de capa delgada de látex LATICRETE. Deje que la membrana fragüe de 4 a 6 horas a 21 °C (70 °F) y a 50 % HR antes de cubrir con hormigón, mortero de capa gruesa, morteros niveladores, recubrimientos, adhesivos epóxicos, terrazo, o pisos flexibles o de madera sensibles a la humedad. No debe usar adhesivos a base de solventes directamente sobre la membrana.

Drenajes y penetraciones (vea la ilustración 7 y el detalle 6): Deje un espacio mínimo de 6 mm (1/4 pulg.) entre los drenajes, tuberías, luces y otras penetraciones y el revestimiento cerámico, piedra o ladrillo circundantes. Utilice un sellador adecuado (por ejemplo, LATASIL™ Sellador con LATASIL 9118 Primer) y un cordón de respaldo de espuma para sellar el espacio; no utilice morteros para juntas, de relleno de juntas ni de capa delgada.

### Juntas de control (vea ilustración 3)

Las instalaciones de revestimiento cerámico, piedra y ladrillo deben incluir juntas rellenas de sellador sobre cualquier junta de control del sustrato. Sin embargo, las juntas rellenas de sellador se pueden cambiar de posición horizontalmente, hasta en una distancia igual al ancho de una pieza de revestimiento, desde el sitio de la junta de control del sustrato, a fin de que coincida con el patrón del mortero para juntas.

### Juntas de movimiento

Las instalaciones de revestimiento cerámico, piedra y ladrillo deben incluir juntas de movimiento en los perímetros, esquinas, en otros cambios de plano del sustrato y sobre cualquier junta de movimiento del sustrato (consulte los detalles 4 y 5). También se requieren juntas de movimiento en el revestimiento cerámico, piedra o ladrillo en los perímetros, en las superficies de contención y en las penetraciones, a intervalos descritos en el Manual del Consejo de Revestimientos de Norteamérica (Tile Council of North America, Inc., TCNA), método de Instalación EJ171. Utilice un cordón de respaldo de espuma y un sellador (por ejemplo, LATASIL Sellador con LATASIL 9118 Primer).

### Limitaciones

1. No debe instalarse sobre grietas estructurales, grietas con movimiento vertical ni grietas con movimiento horizontal de más de 3 mm (1/8 pulg.).
2. No debe usarse como membrana primaria para techos sobre espacios ocupados.
3. No debe usarse como barrera de vapor. (En las salas de vapor debe usarse una capa separada de barrera de vapor).
4. No exponer a presión hidrostática negativa, solventes de hule ni cetonas.
5. La membrana debe cubrirse con revestimiento cerámico, piedra, ladrillo, hormigón, mortero nivelador, terrazo u otra superficie protectora. Para protección temporal, utilice una tabla.
6. No exponer la membrana directamente al sol o a la intemperie.

por más de 30 días.

7. No instalar directamente sobre pisos de madera de una sola capa, tinas, duchas o fuentes de madera contrachapada u otras construcciones similares. En tales casos, use 3701 Mortero Fortificado de Capa Gruesa o 226 Mortero de Capa Gruesa con 3701 Aditivo para Morteros sobre malla sujeta mecánicamente. Instale la membrana una vez que el mortero haya endurecido.
8. Revise los códigos de construcción locales y obtenga la aprobación por parte de las autoridades antes de usar HYDRO BARRIER Plus en bases de duchas.

9. Deje secar los morteros / estucos (con la consistencia de mezcla para revoque) durante 72 horas a 21 °C (70 °F) antes de instalar HYDRO BARRIER Plus.

Para obtener más información acerca de HYDRO BARRIER Plus, consulte la especificación 105.0 Visite [laticrete.com](http://laticrete.com) para consultar la información de la hoja de datos de seguridad del producto.

**Nota:**

El profesional de diseño o especificador debe detallar y especificar la grava adecuada para evitar que los orificios del drenaje se tapen en las áreas del drenaje.

\*254 PLATINUM™, 254 PLATINUM Plus o MULTIMAX™ Lite

†SPECTRALOCK® 1 Lechada Premezclada†, SPECTRALOCK PRO Lechada Premium† o PERMACOLOR® Select‡

†Patente de Estados Unidos n.º: 11,958,775 (y otras patentes)

‡Patente de Estados Unidos n.º: 6,881,768 (y otras patentes)

ΔPatente de Estados Unidos n.º: 6,784,229 (y otras patentes)